

DL8560-M  
DL8590-M



User Manual

Cooker Hood

PERFEKT IN FORM UND FUNKTION

**AEG**

 **Electrolux**

# INHALTSVERZEICHNIS

---

EMPFEHLUNGEN UND HINWEISE .....	3
CHARAKTERISTIKEN .....	4
MONTAGE.....	6
BEDIENUNG .....	9
WARTUNG .....	10

## EMPFEHLUNGEN UND HINWEISE

⚠ Diese Gebrauchsanleitung gilt für mehrere Geräte-Ausführungen. Es ist möglich, dass einzelne Ausstattungsmerkmale beschrieben sind, die nicht auf Ihr Gerät zutreffen.

### FÜR DEN KÜCHENMÖBEL-MONTEUR

- Der Hersteller haftet nicht für Schäden, die auf eine fehlerhafte und unsachgemäße Montage zurückzuführen sind.
- Der minimale Sicherheitsabstand zwischen Kochmulde und Haube muss 650 mm betragen (einige Modelle können an einer geringeren Höhe installiert werden, beziehen Sie sich dazu auf den Absatz Raumbedarf und Installation).
- Prüfen, ob die Netzspannung mit dem Wert auf dem im Haubeninneren angebrachten Schild übereinstimmt.
- Das Abluftrohr der Haube muss bei Abluftbetrieb einen Durchmesser von mindestens 120 mm aufweisen. Die Abluftstrecke muss so kurz wie möglich sein.
- Die Haube darf nicht in einen Rauch- oder Abgasschornstein eingeleitet werden.
- Der gemeinsame gefahrlose Betrieb von kamingebundenen Geräten und Dunstabzugshauben ist nur gewährleistet, wenn Raum und/oder Wohnung durch eine geeignete Zuluftöffnung von ca. 500-600 cm<sup>2</sup> von außen belüftet sind.

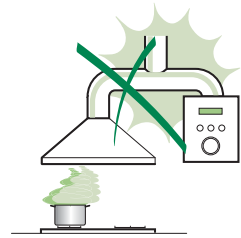

### FÜR DEN BENUTZER

- Die Dunstabzugshaube ist ausschließlich zum Einsatz im privaten Haushalt und zur Beseitigung von Küchengerüchen vorgesehen.
- Unsachgemäßer Einsatz der Haube ist zu unterlassen.
- Kochstellen müssen bei Betrieb stets abgedeckt sein. Unbedingt zu vermeiden sind offene Feuerstellen bei Öl-, Gas- und Kohleherden.
- Frittliergeräte müssen während des Gebrauchs stets beaufsichtigt werden: überhitztes Öl kann sich entzünden.
- Keine flambierten Speisen unter der Abzugshaube zubereiten: Brandgefahr.
- Dieses Gerät darf nicht von Personen, auch Kindern, mit verminderten psychischen, sensorischen und geistigern Fähigkeiten, oder von Personen ohne Erfahrung und Kenntnisse benutzt werden, sofern sie nicht von für ihre Sicherheit verantwortlichen Personen beaufsichtigt und beim Gebrauch des Geräts angeleitet werden.
- Kinder dürfen sich nicht unbeaufsichtigt in der Nähe des Geräts aufhalten und auf keinen Fall mit dem Gerät spielen.

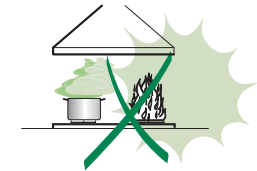

### WARTUNG

- Bevor Wartungsarbeiten durchgeführt werden, muss die Stromzufuhr zur Haube unterbrochen werden, indem der Stecker gezogen oder der Hauptschalter abgeschaltet wird.
- Bei der Filterwartung müssen die vom Hersteller empfohlenen Zeiträume zum Aus-tauschen der Filter genauestens eingehalten werden (Brandgefahr).
- Zur Reinigung der Haubenfläche empfehlen wir ein feuchtes Tuch und mildes Spülmittel.



Das Symbol  auf dem Produkt oder seiner Verpackung weist darauf hin, dass dieses Produkt nicht als normaler Haushaltsabfall zu behandeln ist, sondern an einem Sammelpunkt für das Recycling von elektrischen und elektronischen Geräten abgegeben werden muss. Durch Ihren Beitrag zum korrekten Entsorgen dieses Produkts schützen Sie die Umwelt und die Gesundheit Ihrer Mitmenschen. Umwelt und Gesundheit werden durch falsches Entsorgen gefährdet. Weitere Informationen über das Recycling dieses Produkts erhalten Sie von Ihrem Rathaus, Ihrer Müllabfuhr oder dem Geschäft, in dem Sie das Produkt gekauft haben.

# CHARAKTERISTIKEN

## Platzbedarf

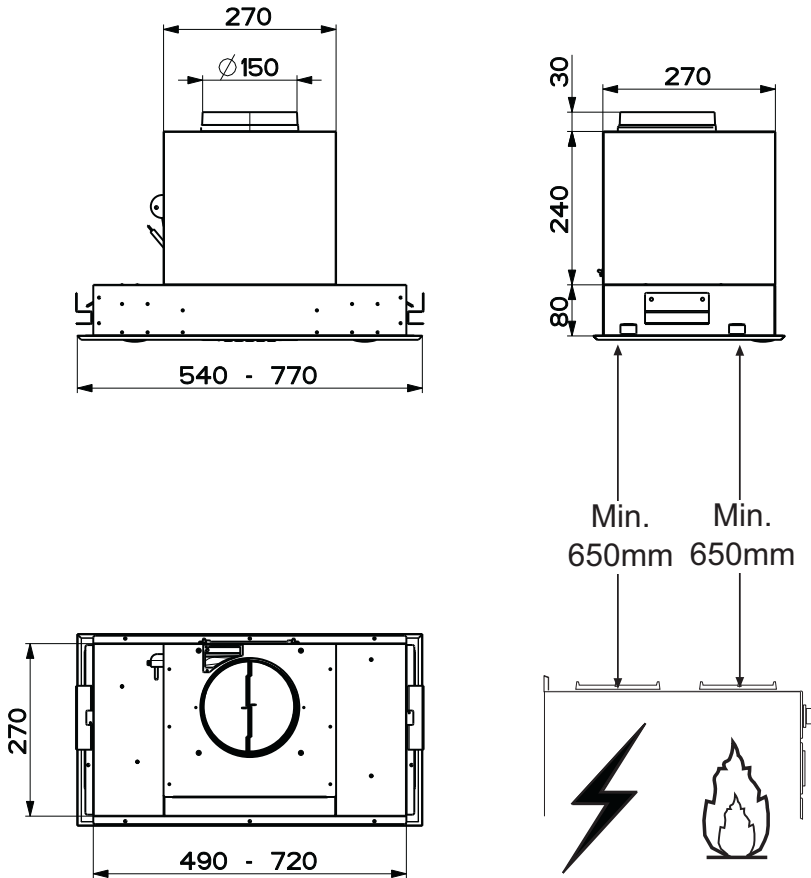

## Komponenten

Pos.	St.	Produktkomponenten
1	1	Haubenkörper mit Schaltern, Beleuchtung, Gebläsegruppe, Filter
8	1	Luftleitgitter Luftaustritt
9	1	Anschlussflansch $\varnothing$ 150-120 mm
10	1	Flansch mit Ventil $\varnothing$ 150 mm
Pos.	St.	Montagekomponenten
7.1	2	Befestigungswinkel Haubenkörper
12a	10	Schrauben 3,5 x 16
12e	2	Schrauben 2,9 x 12,7
St.	Dokumentation	
1	Bedienungsanleitung	

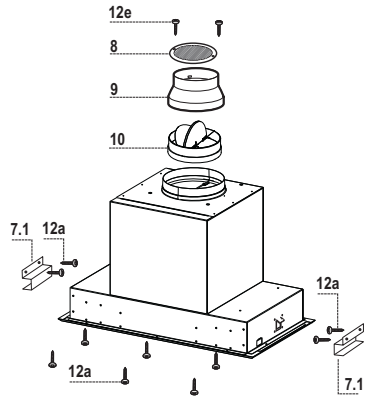

# MONTAGE

## Installation Luftauslass-Modus

- Die Haube ist mit einem System ausgestattet, welches die Ausrichtung des Luftauslasses ermöglicht.
- Im Augenblick der Installation befindet sich der Luftauslass der Haube oben (Abb.1).
- Um die Position des Luftauslasses zu verändern, das Komfort-Panel ausbauen (siehe Absatz der Wartung).
- Die Fettfilter ausbauen (siehe Absatz der Wartung).
- Das Profil ausbauen, indem die 4 Schrauben gelöst werden, die es an der Haube befestigen (Abb.2).
- Eventuelle Aktivkohlefilter ausbauen (siehe Absatz der Wartung).
- Nachdem die 6 oberen und die 6 hinteren Schrauben, sowie die beiden Schrauben im Innern der Haube gelöst wurden, kann die Motoreinheit mit dem befestigten Winkel gedreht und der Luftauslass seitlich angeordnet werden (Abb.3).
- Um den Luftauslass in die verschiedenen Richtungen auszurichten (Abb.4), die Befestigungsschrauben lösen, welche den oberen Teil mit dem Motor an der übrigen Haube befestigen.
- Den oberen Teil nach Wunsch nach rechts oder links drehen und die zuvor ausgebauten Schrauben von Innen wieder festschrauben (Abb.5).
- Das Profil mit den 4 zuvor ausgebauten Schrauben wieder befestigen.
- Die Filter wieder einbauen.
- Das Komfort-Panel wieder einbauen.

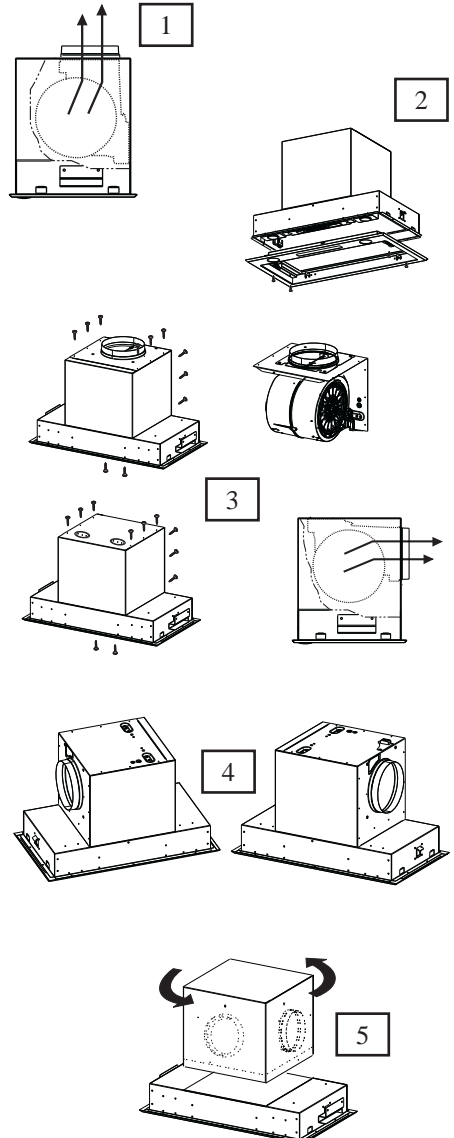

## Bohrung der Auflagefläche und Montage der Haube

- Die Haube kann direkt an der Unterseite der Hängeschränke (mindestens 650 mm von der Kochmulde entfernt) mit seitlichen Schnapphalterungen und den mitgelieferten Schrauben befestigt werden.
- An der Unterseite des Hängeschranks eine Aussparung anbringen (Abb.1), wobei ein Abstand von mindestens 20 mm von der Front eingehalten werden muss.
- Die beiden Haltewinkel (Abb.2) der Haube mit den Schrauben **12a** (3,5 x 16) an einem Abstand B von min. 85 mm - max 165 mm befestigen. Die Winkel werden je nach Größe der zu installierenden Haube auf unterschiedliche Art montiert.
- Das Komfort-Panel ausbauen (siehe Absatz der Wartung).
- Die Fettfilter einen nach dem andern ausklinken (siehe Absatz der Wartung).
- Das Profil ausbauen, indem die 4 Schrauben gelöst werden, die es an der Haube befestigen (Abb.4).
- Eventuelle Aktivkohlefilter ausbauen (siehe Absatz der Wartung).
- Die Haube einsetzen und die seitlichen Halterungen einhaken. (Abb.3)
- Durch Festschrauben von unten der Schrauben Vf definitiv blockieren. (Abb.3)
- Jetzt kann die Haube mit den mitgelieferten Schrauben **12a** (3,5 x 16) endgültig am Hängeschränk befestigt werden. (Abb.4)
- Das Profil mit den vier zuvor ausgebauten Schrauben wieder befestigen.
- Die Filter wieder einbauen.
- Das Komfort-Panel wieder einbauen.

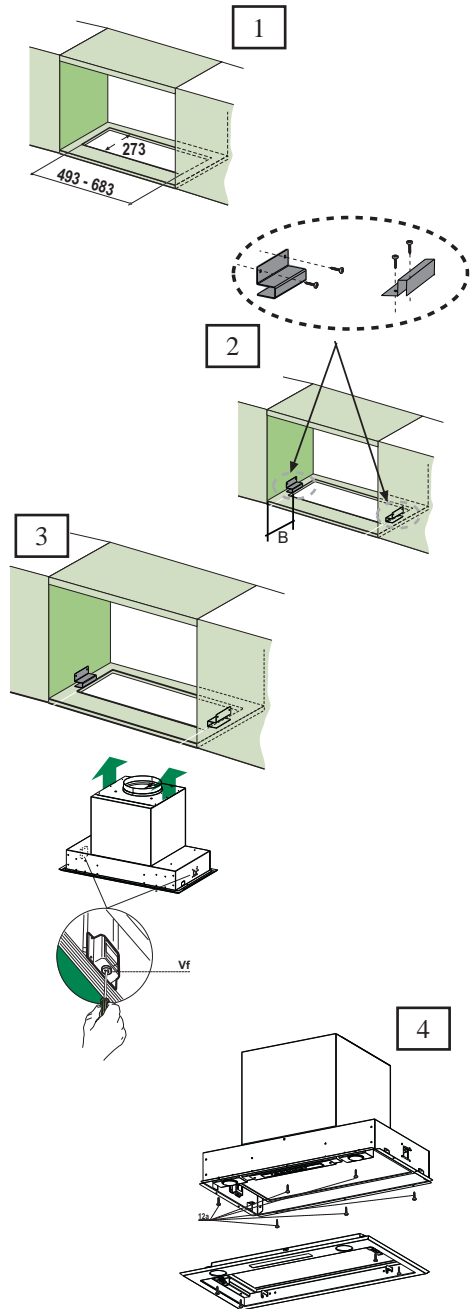

## ANSCHLÜSSE

### ANSCHLUSS BEI ABLUFTBETRIEB

Bei Abluftbetrieb kann die Haube vom Installateur wahlweise mittels Rohr oder Schlauch ( $\varnothing 150$  oder  $120\text{mm}$ ) an die Außenrohrleitung angeschlossen werden.

#### Anschlussrohres $\varnothing 150$

- Den Flansch mit Ruckstauklappe **10** anbringen.
- Das Rohr mit geeigneten Rohrschellen fixieren. Das hierzu erforderliche Material wird nicht mitgeliefert.

#### Anschlussrohres $\varnothing 120$

- Bei Verwendung eines Anschlussrohres  $\varnothing 120$  den Reduzierflansch **9** am Flansch mit Ruckstauklappe **10** anbringen.
- Das Rohr mit geeigneten Rohrschellen fixieren. Das hierzu erforderliche Material wird nicht mitgeliefert.
- Eventuell vorhandene Aktivkohlefilter entnehmen.

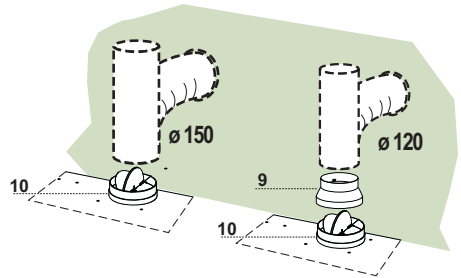

### ANSCHLUSS BEI UMLUFTBETRIEB

- In das eventuell über der Haube vorhandene Bord ein Loch  $\varnothing 125\text{ mm}$  bohren.
- Den Flansch **9** am Haubenaustritt anbringen.
- Den Flansch beim Luftaustritt oberhalb der Haube mit Rohr oder Schlauch  $\varnothing 120\text{ mm}$  verbinden.
- Das Rohr mit geeigneten Rohrschellen fixieren. Das hierzu erforderliche Material wird nicht mitgeliefert.
- Das Luftleitgitter **8** mit Hilfe von 2 der mitgelieferten Schrauben **12e** ( $2,9 \times 12,7$ ) auf dem Hängeschrank.
- Sicherstellen, dass der Aktivkohlefilter eingesetzt ist

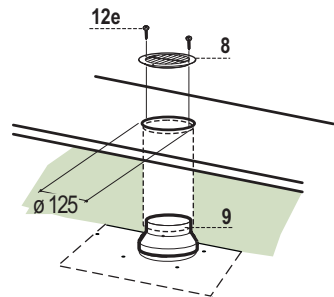

### ELEKTROANSCHLUSS

- Bei Anschluss der Haube an das Stromnetz muss ein zweipoliger Schalter mit einem Öffnungsweg von mindestens  $3\text{ mm}$  zwischengeschaltet werden.

## BEDIENUNG

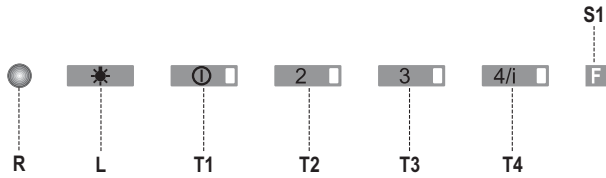

### Bedienfeld

Die Haube kann direkt auf die gewünschte Stufe eingeschaltet werden ohne daß man vorher auf die Geblä-setaste 0/1 drückt.

TASTE		LED	FUNKTION
L	0/1	Beleuchtung	Ein- und Ausschalten der Beleuchtung.
T1	0/1 Motor	Eingeschaltet	Erste Geschwindigkeitsstufe. Schaltet die Haube aus wenn die Taste für ungefähr 1" gedrückt wird
T2	Geschwindigkeitsstufe	Eingeschaltet	Zweite Geschwindigkeitsstufe.
T3	Geschwindigkeitsstufe	Eingeschaltet	Dritte Geschwindigkeitsstufe.
T4	Geschwindigkeitsstufe	Ständiges Ständiges	Höchste Geschwindigkeitsstufe
		Blinklicht	Intensivstufe. Bei sehr starker Kochdunstenentwicklung geeignet. Wird durch 2" langes Drücken auf diese Taste aktiviert. Nach 10 Minuten schaltet sich das Gebläse automatisch auf die vorher gewählte Stufe zurück. Kann auch manuell unterbrochen werden indem man einfach auf eine andere Taste drückt.
S1	Led	Ständiges	signalisiert die Sättigung der Metallfettfilter und dass Aufleuchten eine Reinigung erforderlich ist. Dieser Alarm wird nach 100 effektiven Arbeitsstunden der Haube aktiviert. (Für Reset siehe Abschnitt Wartung)
		Blinklicht	signalisiert die Sättigung des Aktivkohle-Geruchsfilters, der ausgetauscht werden muss; die Metallfettfilter müssen ebenfalls gewaschen werden. Die Sättigungsanzeige des Aktivkohle-Geruchsfilters wird nach 200 effektiven Arbeitsstunden der Haube aktiviert.(Für Aktivierung und Reset siehe Abschnitt Wartung)

## WARTUNG

### FERNBEDIENUNG

Dieses Gerät kann mit einer Fernbedienung gesteuert werden, welche mit alkalischen Zink-Kohle-Batterien 1,5 V des Standard-typs LR03-AAA versorgt wird (nicht mitgeliefert).

- Die Fernbedienung nicht in die Nähe von Hitzequellen legen.
- Batterien müssen vorschriftsmäßig entsorgt werden.

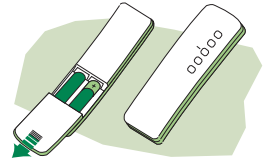

### REINIGUNG DER COMFORT PANEL

- Den Comfort Panel durch Ziehen öffnen.
- Die Platte vom Haubenkörper aushaken, indem der Hebel des Befestigungsstiftes verschoben wird.
- Die Comfort Panel darf keinesfalls im Geschirrspüler gewaschen werden.
- Außen mit einem feuchten Lappen und neutralem Flüssigreiniger säubern.
- Innen mit einem feuchten Lappen und neutralem Reinigungsmittel säubern; keine nassen Lappen oder Schwämme oder Wasserstrahl verwenden; kein Scheuermittel verwenden.
- Am Ende die Platte wieder am Haubenkörper einhaken und schließen, indem der Drehknopf in die dem Öffnen entgegengesetzte Richtung gedreht wird.

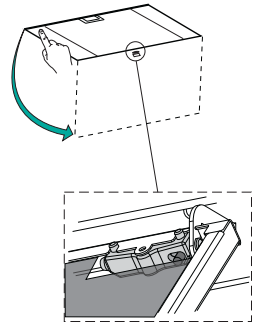

### Fettfilter

#### SELBSTTRAGENDER METALLFETTFILTER REINIGUNG

##### Rücksetzen der Sättigungsanzeige

- Licht und Gebläsemotor abschalten.
- Mindestens 3 Sekunden lang die Taste **T3** drücken, bis die Leds zur Bestätigung zu blinken beginnen.

##### Filterreinigung

- Die Filter können im Geschirrspüler gewaschen werden und sind dann zu reinigen zumindest nach 2-monatigem Betrieb oder bei starkem Einsatz auch häufiger.
- Den Comfort Panel durch Ziehen öffnen.
- Die Filter nacheinander aushaken, indem sie auf die Rückseite der Haube geschoben und gleichzeitig nach unten gezogen werden.
- Die Filter reinigen (darauf achten, sie nicht zu verbiegen) und vor der Remontage trocknen lassen.
- Bei der Remontage ist darauf zu achten, dass sich der Griff auf der sichtbaren Außenseite befindet.

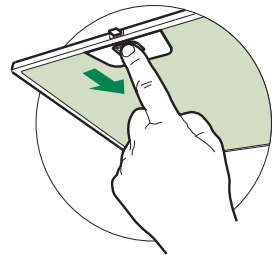

## GERUCHSFILTER (UMLUFTVERSION)

Dieser Filter kann weder gewaschen noch wiederverwendet werden und ist bei Blinken der Led **S1** oder zumindest alle 4 Monate auszutauschen. Die Sättigungsanzeige erfolgt nur bei laufendem Gebläsemotor.

### Aktivierung der Sättigungsanzeige

- Bei Hauben mit Umluftbetrieb erfolgt die Aktivierung der Sättigungsanzeige bei der Installation oder später.
- Die Beleuchtung und den Gebläsemotor abschalten. Die Haube vom Stromnetz trennen, indem der zwischengeschaltete zweipolige Schalter oder der Hauptschalter betätigt wird.
- Den Anschluss wieder herstellen, indem die Taste **T1** gedrückt gehalten wird.
- Die Taste loslassen; alle fünf Leds leuchten pausenlos auf.
- Innerhalb von 3 Sekunden die Taste **T1** solange drücken, bis die Leds **T1** und **T4** zur Bestätigung zu blinken beginnen:

2-maliges Blinken der Leds - Sättigungsanzeige Aktivkohle-Geruchsfilter **AKTIVIERT**

1-maliges Blinken der Leds - Sättigungsanzeige Aktivkohle-Geruchsfilter **DEAKTIVIERT**

### AUSTAUSCHEN DER AKTIVKOHLE FILTER

#### Rücksetzen der Sättigungsanzeige

- Licht und Gebläsemotor abschalten.
- Mindestens 3 Sekunden lang die Taste **T3** drücken, bis die Leds zur Bestätigung zu blinken beginnen.

#### Austauschen der Filter

- Den Comfort Panel durch Ziehen öffnen.
- Die Metallfettfilter entfernen.
- Den gesättigten Aktivkohle-Geruchsfilter aushaken.
- Den neuen Filter in seinem Sitz einhaken.
- Die Metallfettfilter wieder montieren.

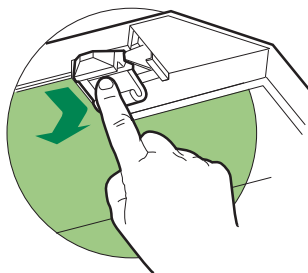

## Beleuchtung

### AUSWECHSELN DER LAMPEN

#### Halogenlampe 20 W.

- Die Lampe vorsichtig aus der Lampenfassung ziehen.
- Die Lampe durch eine gleichwertige ersetzen und bei der Remontage darauf achten, daß die beiden Steckerstifte vorschriftsmäßig in die Lampenfassung eingeführt werden.

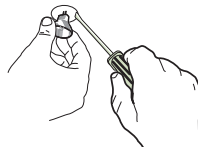

# INDEX

---

RECOMMENDATIONS AND SUGGESTIONS.....	13
CHARACTERISTICS.....	14
INSTALLATION.....	16
USE.....	19
MAINTENANCE .....	20

## RECOMMENDATIONS AND SUGGESTIONS

- ⚠ The Instructions for Use apply to several versions of this appliance. Accordingly, you may find descriptions of individual features that do not apply to your specific appliance.

### INSTALLATION

- The manufacturer will not be held liable for any damages resulting from incorrect or improper installation.
- The minimum safety distance between the cooker top and the extractor hood is 650 mm (some models can be installed at a lower height, please refer to the paragraphs on working dimensions and installation).
- Check that the mains voltage corresponds to that indicated on the rating plate fixed to the inside of the hood.
- For Class I appliances, check that the domestic power supply guarantees adequate earthing.  
Connect the extractor to the exhaust flue through a pipe of minimum diameter 120 mm. The route of the flue must be as short as possible.
- Do not connect the extractor hood to exhaust ducts carrying combustion fumes (boilers, fireplaces, etc.).
- If the extractor is used in conjunction with non-electrical appliances (e.g. gas burning appliances), a sufficient degree of aeration must be guaranteed in the room in order to prevent the backflow of exhaust gas. The kitchen must have an opening communicating directly with the open air in order to guarantee the entry of clean air.

### USE

- The extractor hood has been designed exclusively for domestic use to eliminate kitchen smells.
- Never use the hood for purposes other than for which it has been designed.
- Never leave high naked flames under the hood when it is in operation.
- Adjust the flame intensity to direct it onto the bottom of the pan only, making sure that it does not engulf the sides.
- Deep fat fryers must be continuously monitored during use: overheated oil can burst into flames.
- Do not flambé under the range hood; risk of fire
- This appliance is not intended for use by persons (including children) with reduced physical, sensory or mental capabilities, or lack of experience and knowledge, unless they have been given supervision or instruction concerning use of the appliance by a person responsible for their safety.
- Children should be supervised to ensure that they do not play with the appliance.

### MAINTENANCE

- Switch off or unplug the appliance from the mains supply before carrying out any maintenance work.
- Clean and/or replace the Filters after the specified time period (Fire hazard)
- Clean the hood using a damp cloth and a neutral liquid detergent.

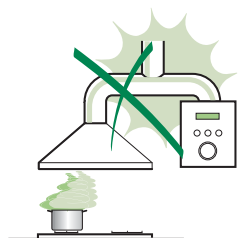

The symbol  on the product or on its packaging indicates that this product may not be treated as household waste. Instead it shall be handed over to the applicable collection point for the recycling of electrical and electronic equipment. By ensuring this product is disposed of correctly, you will help prevent potential negative consequences for the environment and human health, which could otherwise be caused by inappropriate waste handling of this product. For more detailed information about recycling of this product, please contact your local city office, your household waste disposal service or the shop where you purchased the product.

# CHARACTERISTICS

## Dimensions

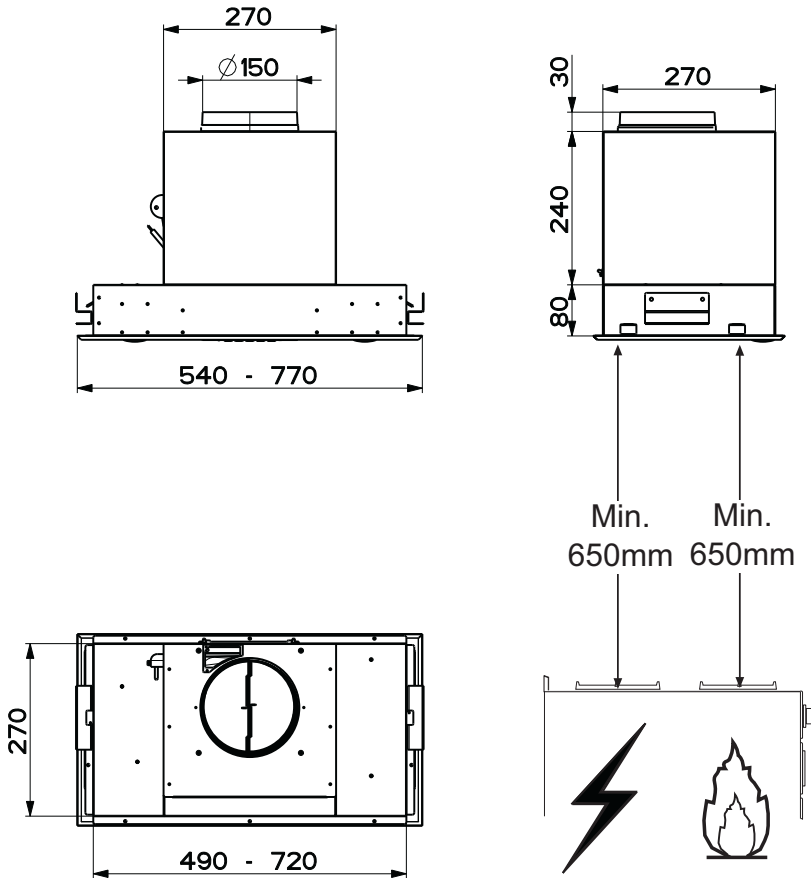

## Components

Ref.	Q.ty	Product Components
1	1	Hood Body, complete with: Controls, Light, Blower, Filters
8	1	Directional Air Outlet grille
9	1	Flange ø 150 mm
10	1	Flange with Valve ø 150

Ref.	Q.ty	Installation Components
7.1	2	Hood body fixing brackets
12a	10	Screws 3.5 x 16
12e	2	Screws 2.9 x 12.7

Q.ty	Documentation
1	Instruction Manual

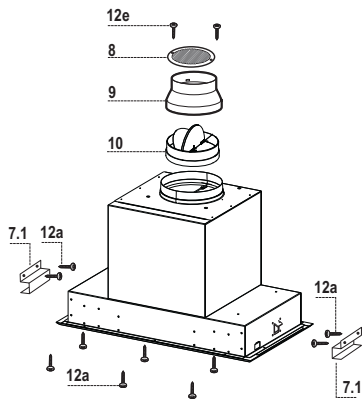

# INSTALLATION

## Installation – Air outlet version

- The Hood is fitted with a system that allows the direction of the air outlet to be adjusted.
- On installation, the Hood is set up with the air outlet in the Top position (fig.1).
- To modify the position of the air outlet, remove the Comfort Panel (see paragraph on Maintenance).
- Remove the Grease Filters (see the paragraph on Maintenance).
- Remove the profile after unfastening the 4 screws that fix it to the Hood (fig.2).
- Remove any Activated Charcoal Filters (see the paragraph on Maintenance).
- By removing the 6 upper screws, the 6 rear screws and the 2 screws on the inside of the Hood, it is possible to turn the Motor Unit with the bracket attached so that the air outlet points to the side (fig.3).
- To direct the air outlet to one of the various sides (fig.4) unfasten from the inside the screws that fix the upper part containing the motor to the rest of the Hood.
- Turn the upper part as required, to the right or left, and then refasten the screws removed as above from the inside (fig.5).
- Replace the profile, using the 4 screws removed as above.
- Replace the filters.
- Replace the Comfort Panel.

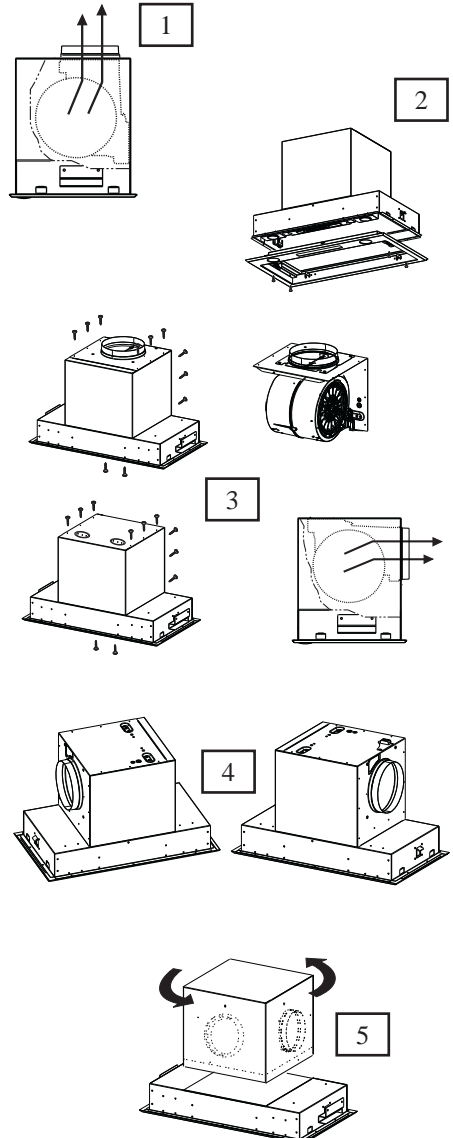

## Drilling the Support surface and Fitting the Hood

- The Hood can be installed directly on the underside of wall-mounted units (650 mm min. from the Cooker Top) using the snap-on side supports and screws provided.
- Create an opening in the bottom of the wall mounted unit, as shown (fig.1), leaving a distance of at least 20mm from the front.
- Fit the two hood support brackets (fig.2) using the screws **12a** (3.5 x 16) at a distance B of min. 85mm - max. 165mm. The brackets must be fitted differently according to the size of the hood to be mounted.
- Remove the Comfort Panel (see the paragraph on Maintenance).
- Remove the metal grease filters one at a time, releasing the fasteners provided (see the paragraph on Maintenance).
- Remove the profile after unfastening the 4 screws that fix it to the Hood (fig.4).
- Remove any Activated Charcoal Filters (see the paragraph on Maintenance).
- Insert the Hood until it connects with the snap-on side Supports. (fig.3)
- Lock it in position by tightening screws Vf from underneath the Hood. (fig.3)
- It is now possible to fasten the hood to the wall-mounted unit using the screws **12a** (3.5 x 16) provided. (fig.4).
- Replace the profile, using the 4 screws removed as above.
- Replace the filters.
- Replace the Comfort Panel.

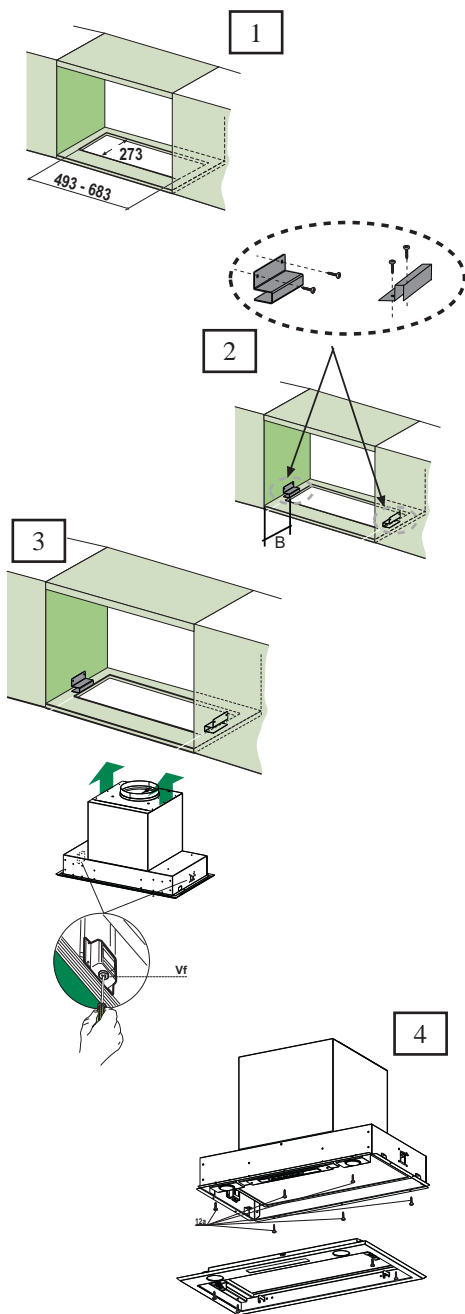

## CONNECTIONS

### DUCTED VERSION AIR EXHAUST SYSTEM

When installing the ducted version, connect the hood to the chimney using either a flexible or rigid pipe  $\varnothing$  150 or 120mm, the choice of which is left to the installer.

#### To install a $\varnothing$ 150 pipe

- To install the dumper **10**
- Fix the pipe in position using sufficient pipe clamps (not supplied).

#### To install a $\varnothing$ 120 pipe

- To install a  $\varnothing$  120 mm air exhaust connection, insert the reducer flange **9** on the dumper **10**.
- Fix the pipe in position using sufficient pipe clamps (not supplied).
- Remove any activated charcoal filters.

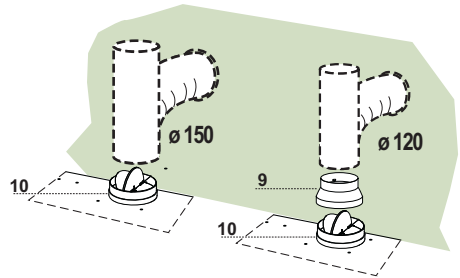

### RECIRCULATION VERSION AIR OUTLET

- Cut a hole  $\varnothing$  125 mm in any shelf that may be positioned over the hood.
- Insert the flange **9** on the hood body outlet.
- Connect the flange to the outlet on the shelf over the hood using a flexible or rigid pipe  $\varnothing$  120 mm.
- Fix the pipe in position using sufficient pipe clamps (not supplied).
- Fix the directional grille **8** on the recirculation air outlet using the 2 screws **12e** (2,9 x 12,7) provided.
- Ensure that the activated charcoal filters have been inserted.

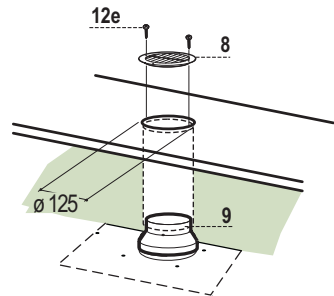

### ELECTRICAL CONNECTION

- Connect the hood to the mains through a two-pole switch having a contact gap of at least 3 mm.

## USE

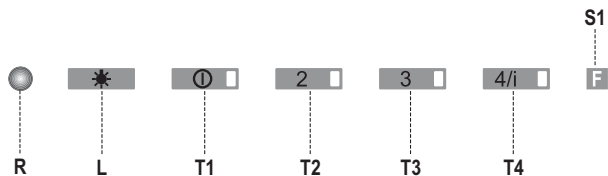

### Control Panel

The hood can be switched on pushing directly onto the requested speed without firstly having to select 0/1 button.

KEY		LED	FUNCTIONS
L	0/1	Light	Turns lighting on and off.
T1	0/1 Motor	on	First speed. When pressed for about 1 seconds the motor is switched off.
T2	Speed	on	Second speed.
T3	Speed	on	Third speed.
T4	Speed	Fixed	Max. speed
		Flashing	Intensive speed. Suitable for the strongest cooking vapours and odours. The function becomes active when the button is pushed for about 2 seconds. After 10 minutes of functioning it turns off automatically. This function can be interrupted by means of pressing any of the buttons.
S1	Led	Fixed	Indicates that the Metal grease filters saturation alarm has been triggered, and the filters need to be washed. The alarm is triggered after 100 working hours. (Reset; check the Maintenance-paragraph)
		Flashing	indicates that the activated charcoal odour filter saturation alarm has been triggered, and the filter has to be re-placed; the metal grease filters must also be washed. The activated charcoal odour filter is triggered after 200 working hours. (Activation and Reset; check the Maintenance-paragraph)

## MAINTENANCE

### REMOTE CONTROL

The appliance can be controlled using a remote control powered by a 1.5 V carbon-zinc alkaline batteries of the standard LR03-AAA type (not included).

- Do not place the remote control near to heat sources.
- Used batteries must be disposed of in the proper manner.

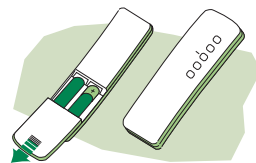

### CLEANING THE COMFORT PANELS

- Pull the Comfort Panel to open it.
- Disconnect the panel from the hood canopy by sliding the fixing pin lever.
- The comfort panel must never be washed in a dishwasher.
- Clean the outside by using a damp cloth and neutral liquid detergent.
- Clean the inside as well by using a damp cloth and neutral detergent; do not use wet cloths or sponges, or jets of water; do not use abrasive substances.
- When the above operation has been completed, hook the panel back to the hood canopy and close it by turning the knob in the opposite direction.

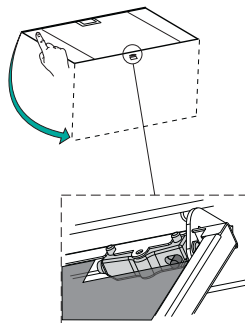

### GREASE FILTERS

#### CLEANING METAL SELF- SUPPORTING GREASE FILTERS

##### Alarm signal reset

- Switch off the lights and extractor motor.
- Press button **T3** for at least 3 seconds, until the leds start to flash.

##### Cleaning the filters

- The filters are washable and must be cleaned at least every 2 months of operation, or more frequently for particularly heavy usage.
- Pull the Comfort Panel to open it.
- Remove the filters one at a time by pushing them towards the back of the group and pulling down at the same time.
- Wash the filters, taking care not to bend them. Allow them to dry before refitting.
- When refitting the filters, make sure that the handle is visible on the outside.

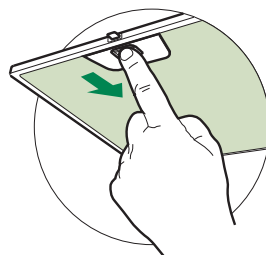

## ACTIVATED CHARCOAL FILTER (RECIRCULATION VERSION)

The filter is not washable and cannot be regenerated. It must be replaced when led **S1** flashes or at least every 4 months. The alarm signal will only light up when the extractor motor is switched on.

### Alarm signal activation

- In Recirculation version Hoods, the Filter saturation alarm can be enabled on installation or at a later date. Turn the Lights and the suction Motor off.
- Disconnect the Hood using the Main switch or the double-pole switch on the mains power supply.
- Restore the connection by pressing and holding **T1**.
- Release the button. All five LEDs are turned on.
- Within 3 seconds press **T1** until LEDs **T1** and **T4** flash in confirmation:
  - LED flashes twice - Activated charcoal filter saturation alarm **ENABLED**.
  - LED flashes once - Activated charcoal filter saturation alarm **DISABLED**.

## REPLACING CHARCOAL FILTERS

### Alarm signal reset

- Switch off the lights and extractor motor.
- Press button **T3** for at least 3 seconds, until the leds start to flash.

### Replacing the Filter

- Pull the Comfort Panel to open it.
- Remove the metal grease filters
- Remove the saturated activated carbon filter by releasing the fixing hooks
- Fit the new filter by hooking it into its seating
- Replace the metal grease filters.

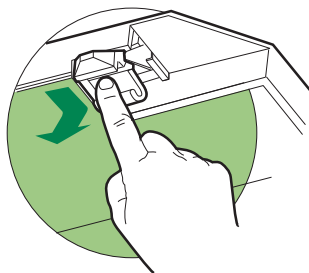

## LIGHTING

### LIGHT REPLACEMENT

#### 20 W halogen light.

- Extract the lamp from the lamp holder by pulling gently.
- Replace with another of the same type, making sure that the two pins are properly inserted in the lamp holder socket holes.

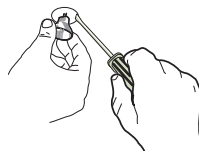

## INHOUDSOPGAVE

---

ADVIEZEN EN SUGGESTIES .....	23
EIGENSCHAPPEN.....	24
INSTALLATIE .....	26
GEBRUIK .....	29
ONDERHOUD.....	30

## ADVIEZEN EN SUGGESTIES

- ⚠ Deze gebruiksaanwijzing geldt voor verschillende uitvoeringen van het apparaat. Het is mogelijk dat er een aantal kenmerken worden beschreven die niet van toepassing zijn op uw apparaat.

### INSTALLATIE

- De fabrikant aanvaardt geen enkele aansprakelijkheid voor schade die voortkomt uit onjuiste of niet overeenkomstig de regels der kunst uitgevoerde installaties.
- De minimale veiligheidsafstand tussen de kookplaat en de wasemkap bedraagt 650 mm (sommige modellen kunnen lager worden geïnstalleerd, raadpleeg de paragrafen afmetingen en installatie).
- Controleer of de netspanning correspondeert met de spanning die aangegeven is op het plaatje aan de binnenkant van de wasemkap.
- Voor apparaten van klasse I dient u zich ervan te verzekeren dat het elektriciteitsnet in uw huis over een goede aarding beschikt.
- Verbind de wasemkap met de luchtuitlaat door middel van een leiding met een diameter van 120 mm of groter. De leiding moet een zo kort mogelijke route afleggen.
- Sluit de wasemkap niet aan op afvoerpijpen van rook die geproduceerd is door verbranding (verwarmingsketels, open haarden etc.).
- Als er in het vertrek zowel de wasemkap als apparaten die niet op elektriciteit werken (bijvoorbeeld gasapparaten) worden gebruikt, moet ervoor worden gezorgd dat het vertrek voldoende geventileerd wordt. Indien de keuken geen gat in de buitenmuur heeft om de aanvoer van schone lucht te garanderen, dient dit gemaakt te worden.

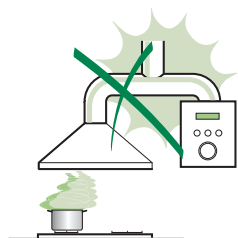

### GEbruIK

- De wasemkap is uitsluitend ontworpen voor huishoudelijk gebruik, voor het elimineren van kookgeuren. Gebruik de kap nooit op oneigenlijke wijze.
- Laat geen hoog brandende branders onbedekt onder de wasemkap terwijl deze in werking is.
- Regel de vlammen altijd zo dat ze niet langs de pannen omhoogkomen.
- Controleer frituurpannen tijdens het gebruik: de oververhitte olie zou vlam kunnen vatten.
- Er mag niet onder de afzuigkap geflammeerd worden; brandgevaar
- Dit apparaat mag niet worden gebruikt door personen (inclusief kinderen) met beperkte psychische, sensorische en geestelijke vermogens, of door personen zonder ervaring en kennis, tenzij ze onder toezicht staan of worden geïnstrueerd over het gebruik van het apparaat door personen die verantwoordelijk zijn voor hun veiligheid.
- Kinderen moeten worden gecontroleerd om er zeker van te zijn dat ze niet met het apparaat spelen.



### ONDERHOUD

- Alvorens onderhoudswerkzaamheden uit te voeren, moet de wasemkap uitgeschakeld worden door de stekker uit het stopcontact te halen of de hoofdschakelaar om te zetten.
- Voer het onderhoud van de filters altijd tijdig en nauwgezet uit, volgens de aanbevolen intervallen (Brandgevaar).
- Om de oppervlakken van de kap schoon te maken is het voldoende een vochtige doek en een neutraal reinigingsmiddel te gebruiken.

Het symbool  op het product of op de verpakking wijst erop dat dit product niet als huishoudafval mag worden behandeld. Het moet echter naar een plaats worden gebracht waar elektrische en elektronische apparatuur wordt gerecycled. Als u ervoor zorgt dat dit product op de correcte manier wordt verwijderd, voorkomt u mogelijk voor mens en milieu negatieve gevolgen die zich zouden kunnen voordoen in geval van verkeerde afvalbehandeling. Voor meer details in verband met het recyclen van dit product, neemt u het best contact op met de gemeentelijke instanties, het bedrijf of de dienst belast met de verwijdering van huishoudafval of de winkel waar u het product hebt gekocht.

# EIGENSCHAPPEN

## Buitenafmetingen

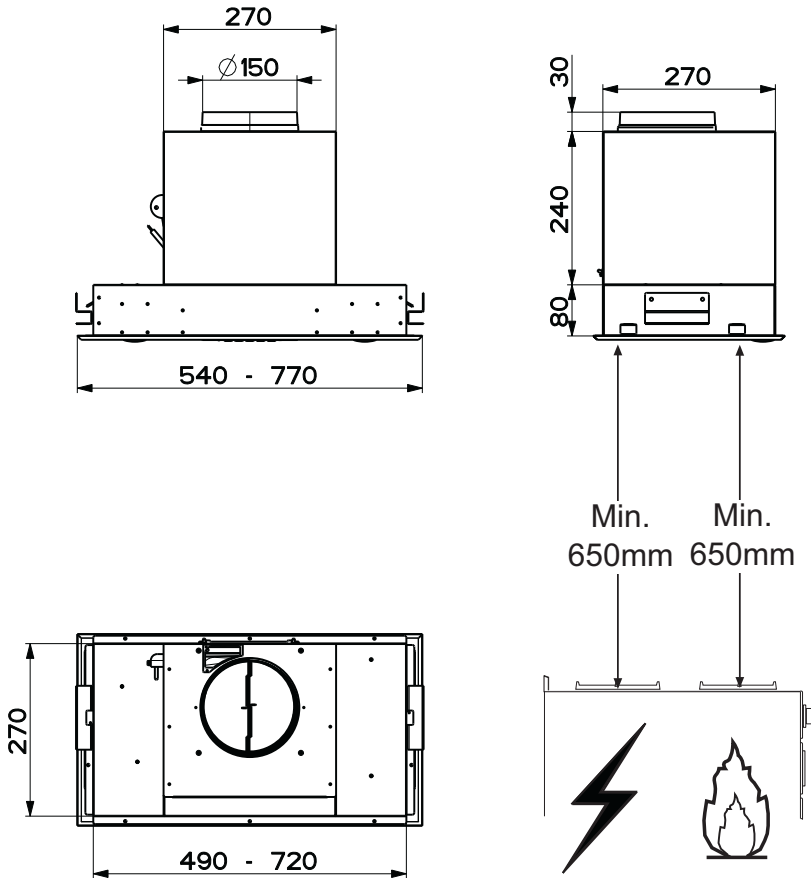

## Onderdelen

Ref.Aantal	Productonderdelen
1	1 Wasemkap compleet met:Bedieningen, Licht, Ventilatorgroep, Filters
8	1 Richtingrooster luchtuitlaat
9	1 Flens $\varnothing$ 150 mm
10	1 Flens met klep $\varnothing$ 150

Ref.Aantal	Installatieonderdelen
7.1	2 Bevestigingsbeugels wasemkap
12a	10 Schroeven 3,5 x 16
12e	2 Schroeven 2,9 x 12,7

Aantal	Documentatie
1	Gebruiksaanwijzing

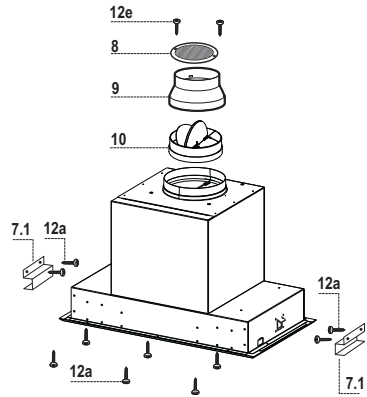

# INSTALLATIE

## Installatie luchtafvoer

- De afzuigkap is uitgerust met een systeem waarmee de luchtafvoer gericht kan worden.
- Op het moment van de installatie bevindt de luchtafvoer van de afzuigkap zich bovenaan (afb.1).
- Om de positie van de luchtafvoer te veranderen, moet het Confort Panel worden verwijderd (zie paragraaf Onderhoud).
- Verwijder de vetfilters (zie paragraaf Onderhoud).
- Demonteer het profiel door de 4 bevestigingschroeven aan de afzuigkap los te draaien (afb. 2).
- Verwijder eventuele actieve koolstoffilters (zie paragraaf Onderhoud).
- Door de 6 bovenste schroeven, de 6 achterste schroeven en de 2 schroeven in de kap te verwijderen, kan de motorunit met de beugel worden gedraaid en kan de luchtafvoer naar de zijkant worden verplaatst (afb. 3).
- Om de luchtafvoer naar de verschillende zijden te richten (afb. 4), moeten de schroeven die het bovenste deel met de motor aan de rest van de afzuigkap bevestigen, van binnenuit worden losgeschroefd.
- Draai het bovenste gedeelte naar wens naar rechts of naar links en schroef de eerder verwijderde schroeven weer vast (afb. 5).
- Monteer het profiel weer met de 4 eerder verwijderde schroeven.
- Monteer de filters weer.
- Monteer het Confort Panel weer.

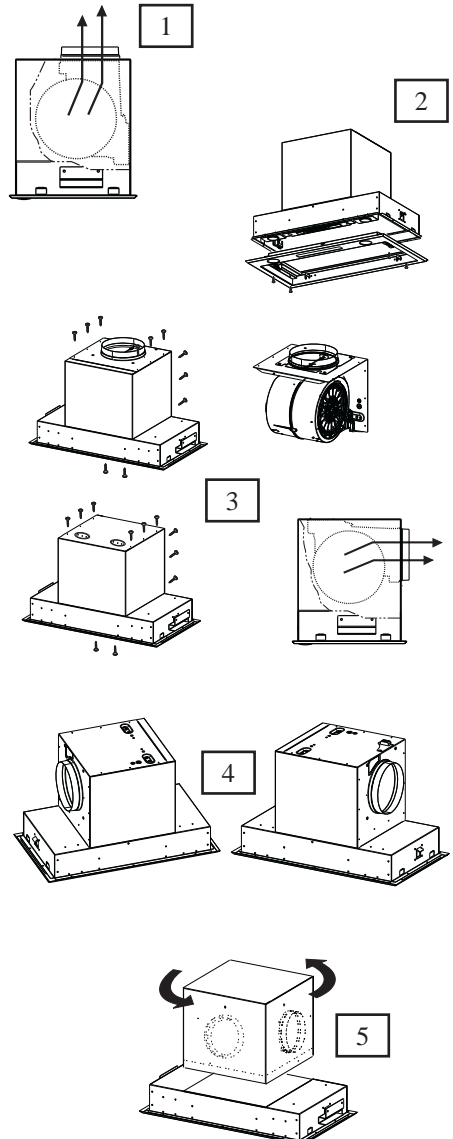

## Gaten boren in het draagvlak en monteren van de afzuigkap

- De afzuigkap kan rechtstreeks op de onderplaat van de keukenkastjes worden geïnstalleerd (min. 650 mm van het kookvlak) met de zijsteunen met klikbevestiging en de bijgeleverde schroeven.
- Maak een inbouwgat in de onderplaat van het keukenkastje zoals afgebeeld (afb.1) en houd een afstand van minstens 20 mm vanaf de voorkant.
- Breng de twee steunbeugels (afb.2) voor de afzuigkap aan met behulp van de schroeven **12a** (3,5 x 16) op een afstand B van min. 85mm - max. 165mm. De beugels moeten al naar gelang de maat van de te installeren afzuigkap worden gemonteerd.
- Verwijder het Confort panel (zie paragraaf Onderhoud).
- Verwijder de vetfilters één voor één door de haken los te maken (zie paragraaf Onderhoud).
- Demonteer het profiel door de 4 bevestigingschroeven aan de afzuigkap los te draaien (afb. 4).
- Verwijder eventuele actieve koolstoffilters (zie paragraaf Onderhoud).
- Plaats de afzuigkap tot deze vasthaakt op de zijsteunen met klikbevestiging. (afb.3)
- Blokkeer de afzuigkap definitief door de schroeven Vf vanaf de onderkant van de afzuigkap aan te draaien. (afb.3)
- Nu kan de afzuigkap definitief aan het keukenkastje worden bevestigd met behulp van de bijgeleverde schroeven **12a** (3,5 x 16). (afb.4).
- Monteer het profiel weer met de 4 eerder verwijderde schroeven.
- Monteer de filters weer.

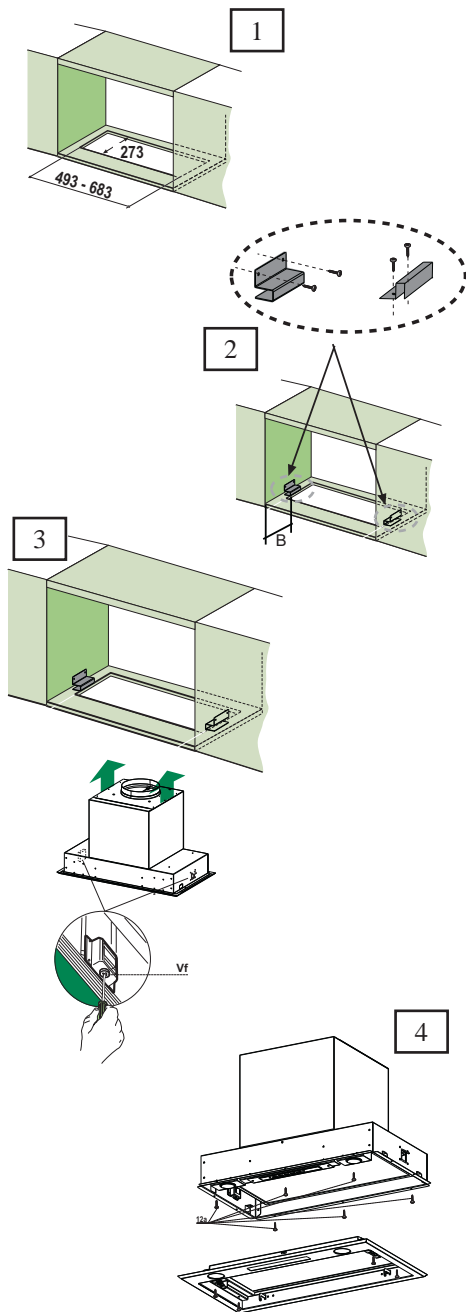

## AANSLUITINGEN

### LUCHTUITLAAT AFZUIGVERSIE

Bij installatie in afzuigversie, moet u de wasemkap met de uitlaatleiding verbinden door middel van een starre of buigzame leiding van  $\varnothing$  150 of 120 mm, naar keuze van de installateur.

#### Leiding van $\varnothing$ 150

- De Toom met Klep **10** worden aangebracht.
- Zet de leiding vast met geschikt leidingklemmen. Het benodigde materiaal wordt niet bij de wasemkap geleverd.

#### Leiding van $\varnothing$ 120

- Voor verbinding met een leiding van  $\varnothing$ 120 mm, moet de reductieflens **9** op de Toom met Klep **10** worden aangebracht.
- Zet de leiding vast met geschikt leidingklemmen. Het benodigde materiaal wordt niet bij de wasemkap geleverd.
- Verwijder de eventuele geurfilters met actieve koolstof.

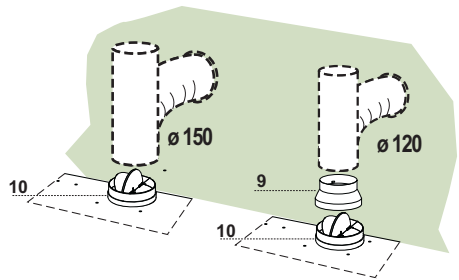

### LUCHTUITLAAT FILTERVERSIE

- Boor een gat van  $\varnothing$  125 mm in de eventuele plank boven de kap.
- Breng de flens **9** op de uitlaat van de wasemkap aan.
- Verbind de flens met de uitlaatopening op de plank boven de kap met behulp van een starre of flexibele leiding van  $\varnothing$ 120 mm.
- Zet de leiding vast met geschikte leidingklemmen. Het benodigde materiaal wordt niet bij de wasemkap geleverd.
- Bevestig het richtingsrooster **8** op de uitlaat van de gerecirculeerde lucht met 2 van de bijgeleverde schroeven **12e** (2,9 x 12,7).
- Verzeker u ervan dat het geurfilter met actieve koolstof geïnstalleerd is.

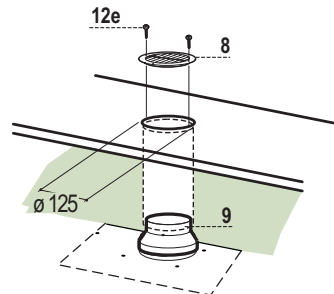

### ELEKTRISCHE AANSLUITING

- Sluit de wasemkap aan op de netspanning met een tweepolige schakelaar ertussen met een opening tussen de contacten van tenminste 3 mm.

## GEBRUIK

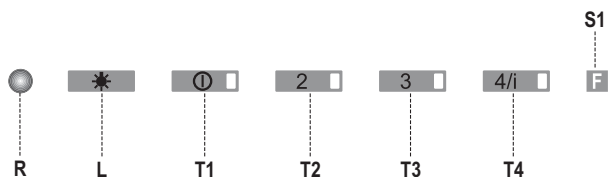

### Bedieningspaneel

De wasemkap kan rechtstreeks ingeschakeld worden op de gewenste snelheid, door de desbetreffende toets in te drukken zonder eerst de toets 0/1 motor te bedienen.

TOETS		LED	FUNCTIES
L	0/1	Licht	Schakelt de verlichting aan en uit.
T1	0/1 Motor	brandt	Eerste snelheid. Schakelt de wasemkap uit als hij ongeveer 1" ingedrukt wordt.
T2	Snelheid	brandt	Tweede snelheid.
T3	Snelheid	brandt	Derde snelheid.
T4	Snelheid	permanent	Maximum snelheid.
		knipperend	Intensieve snelheid. Geschikt om de sterkste kookdampen af te voeren. Wordt geactiveerd door de toets ongeveer 2" ingedrukt te houden. Wordt 10 minuten nadat hij in werking getreden is automatisch uitgeschakeld. Kan met de hand worden uitgeschakeld door een willekeurige andere toets in te drukken.
S1	Led	permanent	Signaleert het alarm Verzadiging metalen vetfilters, hetgeen wil zeggen dat deze moeten worden afgewassen. Het alarm wordt na 100 effectieve bedrijfsuren van de wasemkap geactiveerd. (Reset zie parag. Onderhoud)
		knipperend	Signaleert, wanneer hij geactiveerd wordt, het alarm Verzadiging actief koolstoffilter, hetgeen wil zeggen dat het moet worden vervangen; ook moeten de meta-len vetfilters worden afgewassen. Het alarm Verzadiging actief koolstoffilter wordt na 200 effectieve bedrijfsuren van de wasemkap geactiveerd. (Activering en Reset zie parag. Onderhoud)

## ONDERHOUD

### AFSTANDSBEDIENING

Dit apparaat kan met behulp van een afstandsbediening worden bestuurd. Deze werkt op alkaline zinkkoolstof batterijen van 1,5 V van het standaardtype LR03-AAA (niet inbegrepen).

- Bewaar de afstandsbediening niet in de buurt van warmtebronnen.
- De batterijen mogen na gebruik niet in het milieu terechtkomen, gooi ze in de hiervoor bestemde afvalbakken.

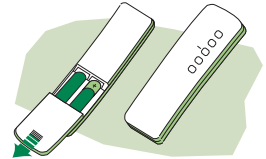

### REINIGING VAN DE CONFORT PANELS

- Trek het Confort Panel open.
- Haak het paneel los van de wasemkap door de hefboom van de bevestigingspen te verschuiven.
- Het confort paneel mag absoluut niet in de vaatwasmachine.
- Maak het paneel aan de buitenkant schoon met een vochtige doek en een neutraal reinigingsmiddel.
- Maak ook de binnenkant van het paneel schoon met behulp van een vochtige doek en een neutraal reinigingsmiddel; gebruik geen natte doeken of sponzen, en evenmin waterstralen; gebruik geen schuurmiddelen.
- Bevestig het paneel na afloop van de reiniging aan de wasemkap en sluit het door de knop ten opzichte van de opening in tegengestelde richting te draaien.

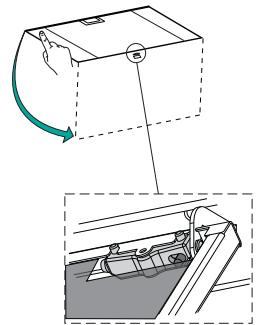

### VETFILTERS

#### REINIGING VAN DE ZELFDRAGENDE METALEN VETFILTERS

##### Reset van het alarmsignaal

- Schakel de verlichting en de afzuigmotor uit.
- Houd de toets **T3** tenminste 3 seconden ingedrukt, tot de led's gaan knipperen ter bevestiging van de reset.

##### Schoonmaken filters

- De filters kunnen in de afwasmachine gewassen worden en moeten gereinigd worden wanneer hooguit eens in de 2 maanden dat het filter gebruikt wordt.
- Open het aanzuigpaneel door het naar beneden te trekken.
- Verwijder de filters één voor één door ze naar de achterkant van de groep te duwen en ze tegelijkertijd omlaag te trekken.
- Was de filters en vermijd hierbij ze te buigen, en laat ze drogen alvorens ze terug te plaatsen.
- Plaats de vetfilters terug en let er hierbij op dat de handgreep zichtbaar blijft.

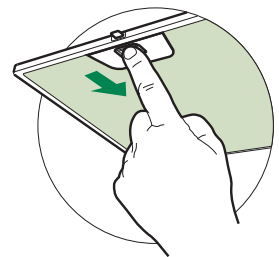

## GEURFILTER (FILTERVERSIE)

Het filter kan niet gewassen en niet geregenereerd worden en moet worden vervangen wanneer de led **S1** knippert of minstens eenmaal in de 4 maanden. De alarmsignalering is alleen actief wanneer de afzuigmotor wordt gebruikt.

### Activering van het alarmsignaal

- Bij de afzuigkappen met luchtcirculatie moet het alarmsignaal ten teken dat de filters verzadigd zijn geactiveerd worden op het moment van de installatie of daarna. Schakel de lampen en de zuigmotor uit.
- Sluit de afzuigkap van het elektriciteitsnet af door de 2-polige schakelaar tussen de netvoeding met behulp van de hoofdschakelaar uit te schakelen.
- Sluit de afzuigkap weer aan door de toets **T1** ingedrukt te houden.
- Laat de toets los. Alle vijf leds branden nu voortdurend.
- Druk binnen 3 seconden op de toets **T1** totdat de leds **T1** en **T4** gaan branden ter bevestiging:  
2 maal knippen Led - Alarm actief koolstof-geurfilter verzadigd **GEACTIVEERD**.  
1 maal knippen Led - Alarm actief koolstof-geurfilter verzadigd **GEDEACTIVEERD**.

## VERVANGING

### Reset van het alarmsignaal

- Schakel de lichten en de afzuigmotor uit
- Druk minstens 4 seconden op de toets **T3**, tot de led's knipperen ter bevestiging.

### Vervanging van de filter

- Open het aanzuigpaneel door het naar beneden te trekken.
- Verwijder de vetfilters.
- Verwijder de verzadigde geurfilter met actieve koolstof door de bevestigingen los te maken.
- Monteer de nieuwe filter door hem op zijn plaats vast te drukken.
- Plaats de vetfilters en het aanzuigpaneel terug.

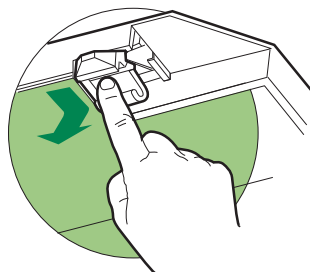

## VERLICHTING

### VERVANGING VAN DE LAMPEN

#### Halogeenlamp van 20 W.

- Haal de lamp uit de lamphouder met een lichte trekbeweging.
- Vervang de lamp door een nieuwe lamp met dezelfde eigenschappen en let er hierbij op dat de twee pinnen correct in de behuizing van de lamphouder worden gestoken.

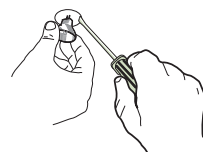

# SOMMAIRE

---

CONSEILS ET SUGGESTIONS .....	33
CARACTERISTIQUES .....	34
INSTALLATION.....	36
UTILISATION.....	39
ENTRETIEN .....	40

## CONSEILS ET SUGGESTIONS

⚠ La présente notice d'emploi vaut pour plusieurs versions de l'appareil. Elle peut contenir des descriptions d'accessoires ne figurant pas dans votre appareil.

### INSTALLATION

- Le fabricant décline toute responsabilité en cas de dommage dû à une installation non correcte ou non conforme aux règles de l'art.
- La distance minimale de sécurité entre le plan de cuisson et la hotte doit être de 650 mm au moins (certains modèles peuvent être installés à une hauteur inférieure : se reporter aux paragraphes « Encombrement » et « Installation »).
- Vérifier que la tension du secteur correspond à la valeur qui figure sur la plaquette apposée à l'intérieur de la hotte.
- Pour les Appareils appartenant à la 1ère Classe, veiller à ce que la mise à la terre de l'installation électrique domestique ait été effectuée conformément aux normes en vigueur.
- Connecter la hotte à la sortie d'air aspiré à l'aide d'une tuyauterie d'un diamètre égal ou supérieur à 120 mm. Le parcours de la tuyauterie doit être le plus court possible.
- Éviter de connecter la hotte à des conduites d'évacuation de fumées issues d'une combustion tel que (Chaudière, cheminée, etc...).
- Si vous utilisez des appareils qui ne fonctionnent pas à l'électricité dans la pièce ou est installée la hotte (par exemple: des appareils fonctionnant au gaz), vous devez prévoir une aération suffisante du milieu. Si la cuisine en est dépourvue, pratiquez une ouverture qui communique avec l'extérieur pour garantir l'infiltration de l'air pur.

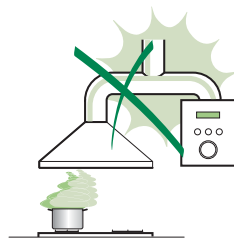

### UTILISATION

- La hotte a été conçue exclusivement pour l'usage domestique, dans le but d'éliminer les odeurs de la cuisine.
- Ne jamais utiliser abusivement la hotte.
- Ne pas laisser les flammes libres à forte intensité quand la hotte est en service.
- Toujours régler les flammes de manière à éviter toute sortie latérale de ces dernières par rapport au fond des marmites.
- Contrôler les friteuses lors de l'utilisation car l'huile surchauffée pourrait s'enflammer.
- Ne pas préparer d'aliments flambés sous la hotte de cuisine : risque d'incendie
- Cet appareil ne doit pas être utilisé par des personnes (y compris les enfants) ayant des capacités psychiques, sensorielles ou mentales réduites, ni par des personnes n'ayant pas l'expérience et la connaissance de ce type d'appareils, à moins d'être sous le contrôle et la formation de personnes responsables de leur sécurité.
- Les enfants doivent être surveillés pour s'assurer qu'ils ne jouent pas avec l'appareil.

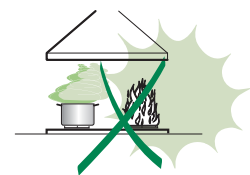

### ENTRETIEN

- Avant de procéder à toute opération d'entretien, retirer la hotte en retirant la fiche ou en actionnant l'interrupteur général.
- Effectuer un entretien scrupuleux et en temps dû des Filtres, à la cadence conseil-ée (Risque d'incendie).
- Pour le nettoyage des surfaces de la hotte, il suffit d'utiliser un chiffon humide et détersif liquide neutre.



Le symbole  sur le produit ou son emballage indique que ce produit ne peut être traité comme déchet ménager. Il doit plutôt être remis au point de ramassage concerné, se chargeant du recyclage du matériel électrique et électronique. En vous assurant que ce produit est éliminé correctement, vous favorisez la prévention des conséquences négatives pour l'environnement et la santé humaine qui, sinon, seraient le résultat d'un traitement inapproprié des déchets de ce produit. Pour obtenir plus de détails sur le recyclage de ce produit, veuillez prendre contact avec le bureau municipal de votre région, votre service d'élimination des déchets ménagers ou le magasin où vous avez acheté le produit.

# CARACTERISTIQUES

## Encombrement

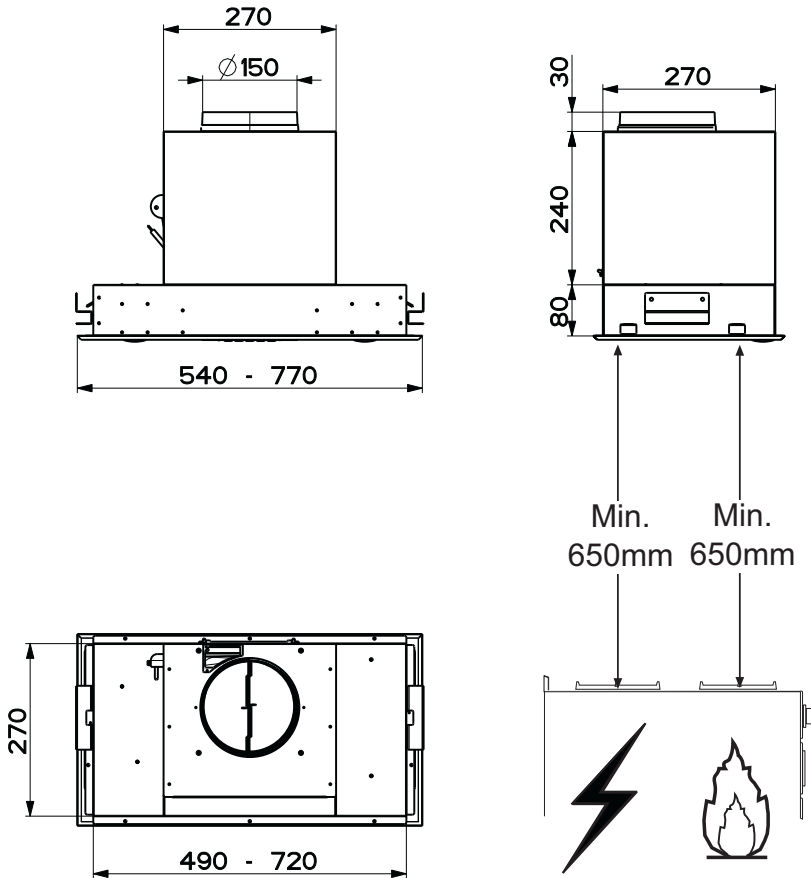

## Composants

Réf.	Q.té	Composants de Produit
1	1	Corps Hotte équipé de: Commandes, Lumière, Groupe Ventilateur, Filtres
8	1	Grille orientée Sortie de l'Air
9	1	Flasque ø 150-120 mm
10	1	Bride avec soupape ø 150

Réf.	Q.té	Composants pour l'installation
7.1	2	Brides Fixation Corps Hotte
12a	10	Vis 3,5 x 16
12e	2	Vis 2,9 x 12,7

Q.té	Documentation
1	Manuel d'instructions

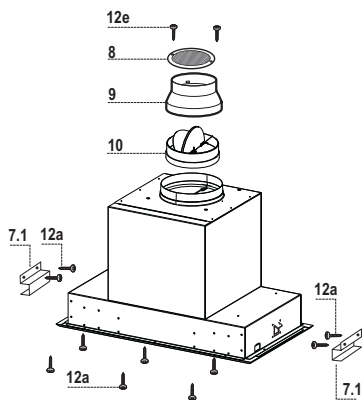

# INSTALLATION

## Installation Modalité sortie air

- La hotte monte un système qui permet d'orienter la sortie de l'air.
- Au moment de l'installation, la hotte est prédisposée avec la sortie de l'air en position supérieure (fig.1).
- Pour modifier la position de sortie de l'air, retirer le "Confort Panel" (Voir le paragraphe Entretien).
- Retirer les filtres à graisse (Voir le paragraphe Entretien).
- Démontez le profil en desserrant les 4 vis qui le fixent à la hotte (fig.2).
- Retirer les filtres éventuels au charbon actif (Voir le paragraphe Entretien).
- En retirant les 6 vis supérieures, les 6 vis postérieures et les 2 vis à l'intérieur de la hotte, vous pouvez faire pivoter le groupe moteur avec la bride montée, et orienter latéralement la sortie de l'air (fig.3).
- Pour orienter la sortie de l'air des différents côtés (fig.4) desserrer de l'intérieur les vis qui fixent la partie supérieure, contenant le moteur, au reste de la hotte.
- Tourner la partie supérieure à droite ou à gauche suivant la nécessité et resserrer de l'intérieur les vis précédemment retirées (fig.5).
- Remonter le profil avec les 4 vis précédemment retirées.
- Remonter les filtres à graisse.
- Remonter le "Confort Panel".

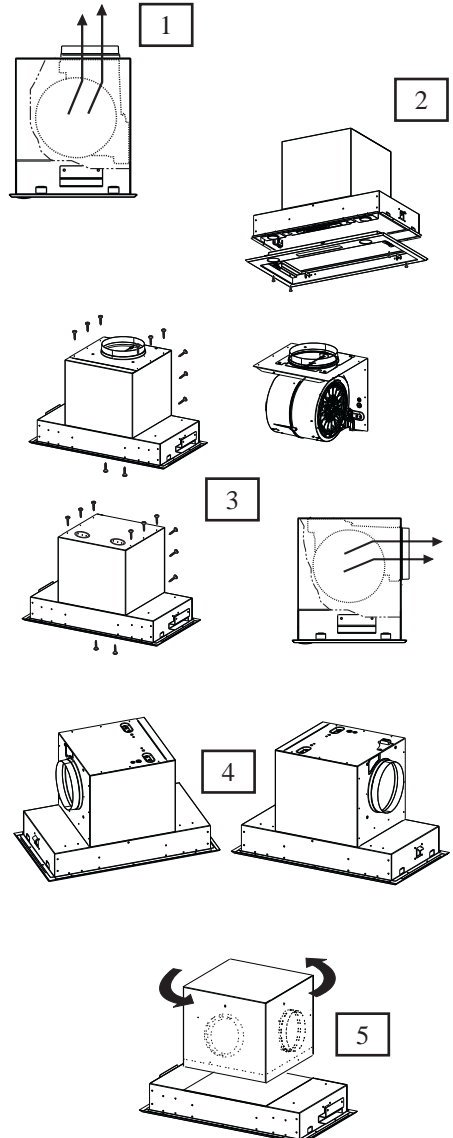

## Perçage du plan de support et montage de la hotte

- Il est possible d'installer la hotte directement sur le plan inférieur des armoires murales (650 mm. min. par rapport aux plaques de cuisson), à l'aide des supports latéraux par encliquetage et des vis fournies.
- Faire une entaille sur le plan inférieur de l'armoire murale de la manière indiquée (fig.1), en laissant un espace d'au moins 20mm du frontal.
- Appliquer les deux brides de support (fig.2) de la hotte à l'aide des vis **12a** (3,5 x 16) à une distance B de min. 85mm - max. 165mm. Les brides doivent être montées de manière différente selon les dimensions de la hotte à monter.
- Retirer le "Confort Panel" (Voir le paragraphe Entretien).
- Retirer les filtres à graisse un à un en agissant sur les crochets (Voir le paragraphe Entretien).
- Démontez le profil en desserrant les 4 vis qui le fixent à la hotte (fig.4).
- Retirer les filtres éventuels au charbon actif (Voir le paragraphe Entretien).
- Insérer la hotte jusqu'à ce que les supports latéraux s'accrochent par encliquetage. (fig.3)
- Bloquer définitivement en serrant les vis Vf en passant sous la hotte. (fig.3)
- Maintenant, vous pouvez fixer définitivement la hotte à l'armoire murale en utilisant les vis **12a** (3,5 x 16) fournies. (fig.4)
- Remonter le profil avec les 4 vis précédemment retirées.
- Remonter les filtres.
- Remonter le "Confort Panel".

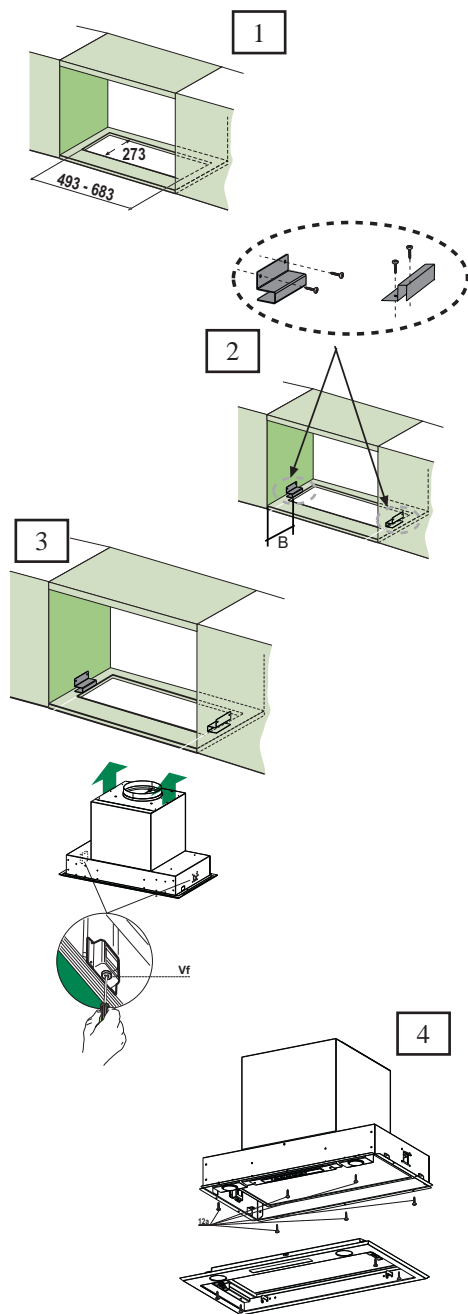

## CONNEXIONS

### SORTIE DE L'AIR EN VERSION EVACUATION

En cas d'installation en version aspirante, brancher la hotte à la tuyauterie de sortie via un tube rigide ou flexible de  $\varnothing$  150 ou 120 mm, au choix de l'installateur.

#### Branchement avec un tube de $\varnothing$ 150

- Insérer la buse avec clapet **10**.
- Fixer le tube par des colliers appropriés. Le matériau nécessaire n'est pas fourni.

#### Branchement avec un tube de $\varnothing$ 120

- Insérer le flasque de réduction **9** sur la buse avec clapet **10**.
- Fixer le tube par des colliers appropriés. Le matériau nécessaire n'est pas fourni.
- Retirer les éventuels filtres anti-odeur au charbon actif.

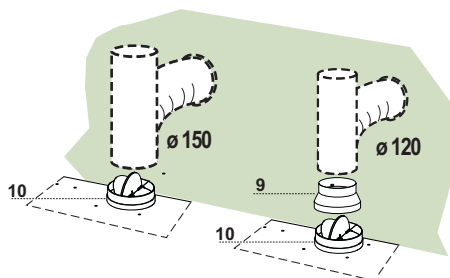

### SORTIE AIR VERSION RECYCLAGE

- Percer un trou de  $\varnothing$  125 mm. sur l'éventuelle Tablette qui se trouve au-dessus de la Hotte.
- Insérer le flasque **9** sur la sortie du corps de la hotte.
- Connecter la Flasque au trou de sortie sur la Tablette qui se trouve au-dessus de la Hotte, au moyen d'un tuyau rigide ou flexible de  $\varnothing$ 120 mm.
- Fixer le tube par des colliers appropriés. Le matériau nécessaire n'est pas fourni.
- Fixer la Grille orientée **8** sur la sortie de l'air recyclé à l'aide de 2 Vis **12e** (2,9 x 12,7) fournies avec l'ap-pareil.
- S'assurer de la présence des filtres anti-odeur au charbon actif.

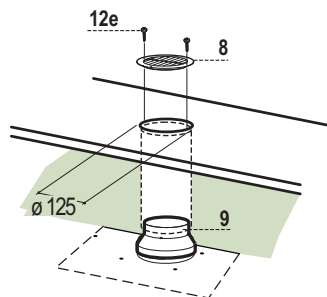

### BRANCHEMENT ELECTRIQUE

- Brancher la hotte sur le secteur en interposant un interrupteur bipolaire avec ouverture des contacts d'au moins 3 mm.

## UTILISATION

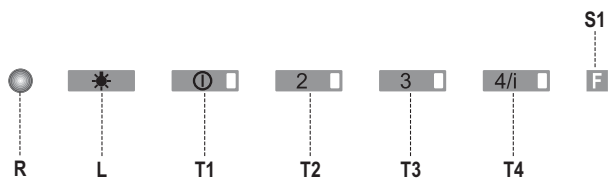

### Tableau des commandes

Il est possible d'allumer la hotte directement à la vitesse demandée en pressant la touche sans devoir d'abord utiliser la touche 0/1.

TOUCHE		LED	FONCTIONS
L	0/1	éclairage	Allume et éteint l'éclairage.
T1	0/1 Moteur	Allumé	Première vitesse. Cette touche permet d'éteindre la hotte en y pressant pour environ 1 secondes.
T2	Vitesse	Allumé	Deuxième vitesse.
T3	Vitesse	Allumé	Troisième vitesse.
T4	Vitesse	Fixe	Vitesse maximum.
		Clignotement	Vitesse turbo. Cette vitesse est conseillée pour de grandes émissions de va-peurs de cuisson. Elle peut être insérée en pressant pour 2 se-condes environ la touche. Elle s'éteint en automatique après 10 minutes de fonctionnement. On peut l'éteindre manuellement en pressant n'importe quelle touche.
S1	Led	Fixe	Signale la saturation des filtres métalliques et la nécessité de les laver. L'alarme se met en marche après 100 heures de fonction-nement effectif de la hotte. (Reset. Voir para-graphe Entretien)
		Clignotement	Signale, lorsqu' il est activé, la saturation des filtres à charbon et la nécessité de les remplacer et de laver les filtres métalliques. L'alarme saturation des filtres à charbon se déclenche après 200 heures de fonctionnement effectif de la hotte. (Mise en activité et Reset. Voir paragraphe Entretien)

## ENTRETIEN

### TELECOMMANDE

Il est possible de commander cet appareil au moyen d'une télécommande, alimentée avec des piles alcalines zinc-charbon 1,5 V du type standard LR03-AAA (ne fournis pas).

- Ne pas ranger la télécommande à proximité de sources de chaleur.
- Ne pas jeter les piles; il faut les déposer dans les récipients de récolte spécialement prévus à cet effet.

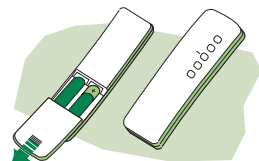

### NETTOYAGE DES CONFORT PANEL

- Ouvrir le Confort Panel, en tirant ce dernier.
- Décrocher le panneau du corps de la hotte, en faisant coulisser le levier du goujon de fixation spécialement prévu.
- En aucun cas, le confort panel ne doit être lavé au lave-vaisselle.
- Le nettoyer à l'extérieur à l'aide d'un chiffon humide et d'un détergent liquide neutre.
- Le nettoyer également à l'intérieur, en utilisant un chiffon humide et un détergent neutre; ne pas utiliser des chiffons ou des éponges mouillées, ni des jets d'eau; ne pas utiliser des substances abrasives.
- Lorsque l'opération est achevée, accrocher à nouveau le panneau sur le corps de la hotte, puis le refermer, en tournant le bouton dans le sens inverse par rapport à l'ouverture.

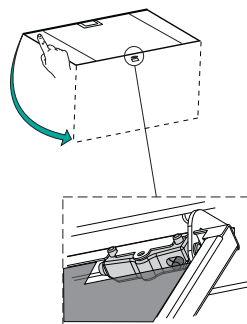

### FILTRES ANTI-GRAISSE

#### NETTOYAGE FILTRES ANTI-GRAISSE METALLIQUES AUTOPORTEURS

##### Remise à l'état initial du signal d'alarme

- Éteindre les Lumières et le Moteur d'aspiration.
- Appuyer sur la touche **T1** pendant 3 secondes au moins, jusqu'au clignotement de confirmation des leds.

##### Nettoyage Filtres

- Ils peuvent être lavés au lave-vaisselle et nécessitent d'être nettoyés lorsque environ tous les 2 mois d'emploi ou plus fréquemment en cas d'emploi particulièrement intense.
- Ouvrir le Comfort Panel, en tirant ce dernier.
- Retirer les filtres l'un après l'autre, en les poussant vers la partie arrière du groupe et en tirant simultanément vers le bas.
- Laver les filtres en évitant de les plier et les laisser sécher avant de les remonter.
- Remonter les filtres en veillant à ce que la poignée reste vers la partie visible externe.

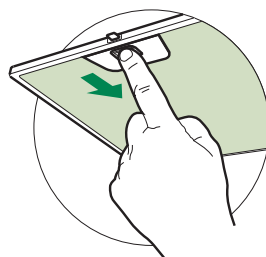

## FILTRE ANTI-ODEUR (VERSION FILTRANTE)

Il n'est pas lavable ni régénérable, il faut le remplacer lorsque la del **S1** clignote ou tous les 4 mois au moins. La signalisation d'Alarme a lieu uniquement lorsque le Moteur d'aspiration est actionné.

### Activation du signal d'alarme

- Pour les Hottes dans la Version Filtrante, la signalisation d'Alarme de saturation Filtrante doit être activée au moment de l'installation ou par la suite. Éteindre l'Éclairage et le Moteur d'aspiration.
- Déconnecter la Hotte en actionnant l'Interrupteur bipolaire interposé sur l'alimentation du Réseau ou en intervenant sur l'Interrupteur général.
- Rétablir la connexion, en maintenant appuyée la touche **T1**.
- Relâcher la touche, les cinq del sont allumées en position fixe. • Dans un délai de 3 secondes, appuyer sur la Touche **T1** jusqu'au clignotement de confirmation des Dels **T1** et **T4**:  
2 clignotements Del - Alarme de saturation Filtre anti-odeur au Charbon actif **ACTIVÉE**.  
1 clignotement Del - Alarme de saturation Filtre anti-odeur au Charbon actif **DÉSACTIVÉE**.

## REPLACEMENT FILTRE AU CHARBON ACTIF

### Remise à l'état initial du signal d'alarme

- Éteindre les Lumières et le Moteur d'aspiration.
- Appuyer sur la touche **T3** pendant 3 secondes au moins, jus-qu'au clignotement de confirmation des del.

### Remplacement Filtre

- Ouvrir le Comfort Panel, en tirant ce dernier.
- Retirer les filtres anti-graisse métalliques.
- Retirer le filtre anti-odeur au charbon actif colmaté, en agissant sur les crochets prévus à cet effet.
- Monter le nouveau filtre anti-odeur au charbon actif.
- Remonter le filtres anti-graisse métalliques.

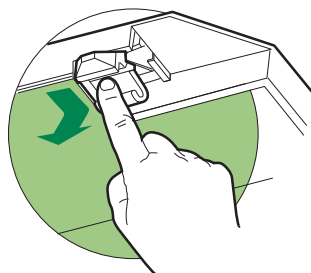

## ECLAIRAGE

### REPLACEMENT LAMPES

#### Lampe halogène de 20 W.

- Sortir la Lampe de la Douille en exerçant une légère traction.
- Remplacer par une nouvelle lampe possédant les mêmes caractéristiques, en veillant à ce que les deux fiches soient correctement insérées dans le logement de la Douille.

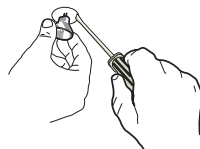

# ÍNDICE

---

CONSEJOS Y SUGERENCIAS .....	43
CARACTERÍSTICAS.....	44
INSTALACIÓN.....	46
USO.....	49
MANTENIMIENTO .....	50

## CONSEJOS Y SUGERENCIAS

- ⚠ Las presentes instrucciones de servicio son válidas para diferentes modelos de aparato; por ello puede ser posible que se describan detalles y características de equipamiento que no concuerden integralmente con las de su aparato concreto.

### INSTALACIÓN

- El fabricante declina cualquier responsabilidad debida a los daños provocados por una instalación incorrecta o no conforme con las reglas.
- La distancia mínima de seguridad entre la encimera y la campana debe ser de 650mm (algunos modelos pueden ser instalados a una altura por debajo, se re-fieren a los párrafos huella y la instalación).
- Comprobar que la tensión de red corresponda a la indicada en la placa situada en el interior de la campana.
- Para los aparatos de 1ª clase asegurarse de que la instalación eléctrica doméstica posea una toma de tierra eficaz.
- Conectar la campana a la salida del aire de aspiración mediante un tubo de 120mm de diámetro como mínimo. El recorrido del tubo debe ser lo más corto posible.
- No conectar la campana a tubos de descarga de humos producidos por combustión (calderas, chimeneas, etc.).
- En el caso que en la cocina se utilice de manera simultánea la campana y otros aparatos no eléctricos (por ejemplo aparatos de gas), debe existir un sistema de ventilación suficiente para todo el ambiente. Si la cocina no posee un orificio que comunique con el exterior, hay que realizarlo para garantizar el recambio del aire.

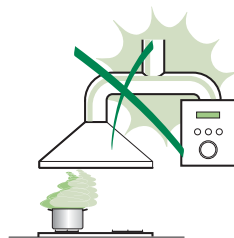

### USO

- La campana ha sido concebida exclusivamente para un uso doméstico, para eliminar los olores de la cocina. No utilizarla de manera inadecuada.
- No dejar llamas libres de fuerte intensidad mientras la campana esté funcionando.
- Regular siempre las llamas de manera que éstas no sobresalgan lateralmente con respecto al fondo de las ollas.
- Controlar las freidoras durante su uso: el aceite muy caliente se puede inflamar.
- No preparar alimentos flambè debajo de la campana de la cocina; peligro de incendio.
- Este aparato no tiene que ser utilizado por personas (niños incluidos) con capacidades psíquicas, sensoriales o mentales reducidas, o bien por personas sin experiencia y conocimientos en la materia, a menos que no lo hagan bajo el control, o instruidos, por personas responsables de su seguridad.
- Controlar que los niños no jueguen con el aparato.

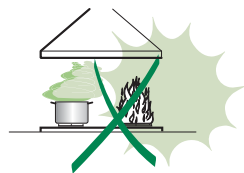

### MANTENIMIENTO

- Antes de efectuar cualquier operación de mantenimiento, desenchufar la campana de la red eléctrica o apagar el interruptor general.
- Efectuar un mantenimiento escrupuloso e inmediato de los filtros, según los intervalos de tiempo aconsejados (riesgo de incendio).
- Para limpiar las superficies de la campana es suficiente utilizar un trapo mojado y detergente líquido neutro.



El símbolo  en el producto o en su embalaje indica que este producto no se puede tratar como desperdicios normales del hogar. Este producto se debe entregar al punto de recolección de equipos eléctricos y electrónicos para reciclaje. Al asegurarse de que este producto se deseché correctamente, usted ayudará a evitar posibles consecuencias negativas para el ambiente y la salud pública, lo cual podría ocurrir si este producto no se manipula de forma adecuada. Para obtener información más detallada sobre el reciclaje de este producto, póngase en contacto con la administración de su ciudad, con su servicio de desechos del hogar o con la tienda donde compró el producto.

# CARACTERÍSTICAS

## Dimensiones

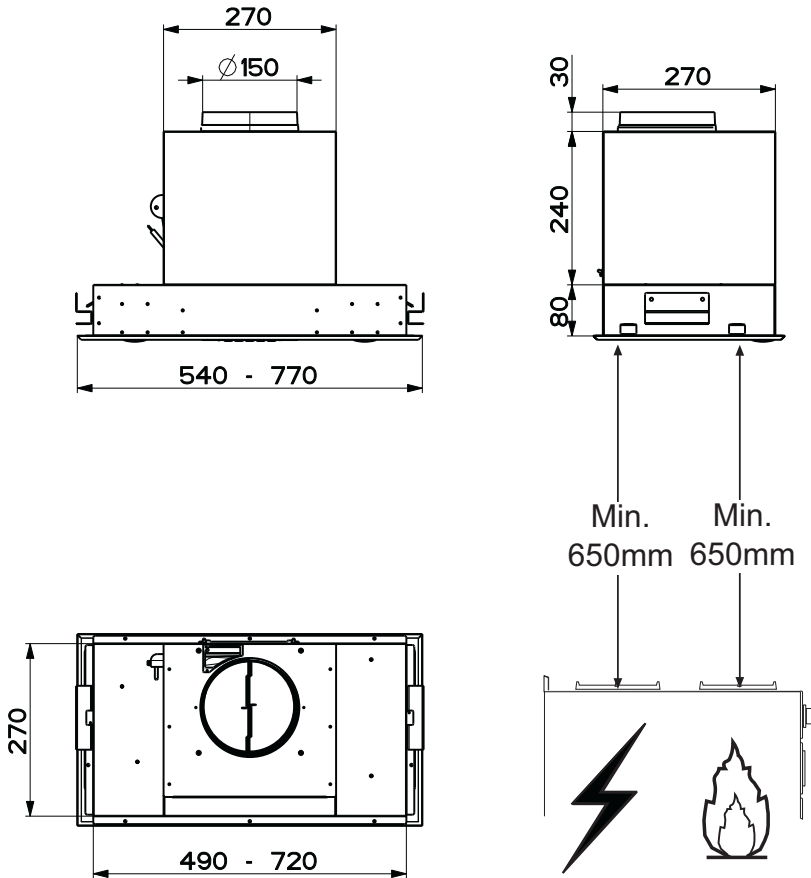

## Onderdelen

Ref.	Productonderdelen
1	1 Cuerpo campana dotado con: mandos, luz, grupo de ventilación, filtros.
8	1 Rejilla de dirección de salida del aire
9	1 Brida $\varnothing$ 150 mm
10	1 Brida con válvula $\varnothing$ 150

Ref.	Installatieonderdelen
7.1	2 Bidas de fijación campana
12a	10 Tornillos 3,5 x 16
12e	2 Tornillos 2,9 x 12,7

Documentatie	
1	Gebruiksaanwijzing

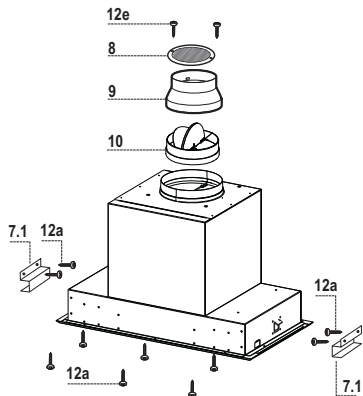

# INSTALACIÓN

## Instalación Modalidad salida de aire

- La Campana dispone de un sistema que permite la orientación de la salida de aire.
- En el momento de la instalación, la campana está predispuesta con la salida de aire en posición superior (fig.1).
- Para modificar la posición de la salida del aire, quitar el Confort Panel (Ver párrafo Mantenimiento).
- Quitar los filtros antigrasa (Ver párrafo Mantenimiento).
- Desmontar el perfil destornillando los 4 tornillos que lo fijan a la campana (fig.2).
- Quitar eventuales filtros al carbono activo (Ver párrafo Mantenimiento).
- Quitando los 6 tornillos superiores, los 6 posteriores y los dos desde el interior de la campana es posible girar el grupo motor con su brida anexa y predisponer la salida de aire lateralmente (fig.3).
- Para orientar la salida de aire en los diferentes lados (fig.4) destornillar desde el interior los tornillos que fijan la parte superior, que contiene el motor, al resto de la campana.
- Girar la parte superior según sea necesario a la derecha o a la izquierda y volver a atornillar al interior los tornillos que se han quitado precedentemente (fig.5).
- Montar el perfil con los 4 tornillos que se habían quitado precedentemente.
- Montar los filtros.
- Montar el Confort Panel.

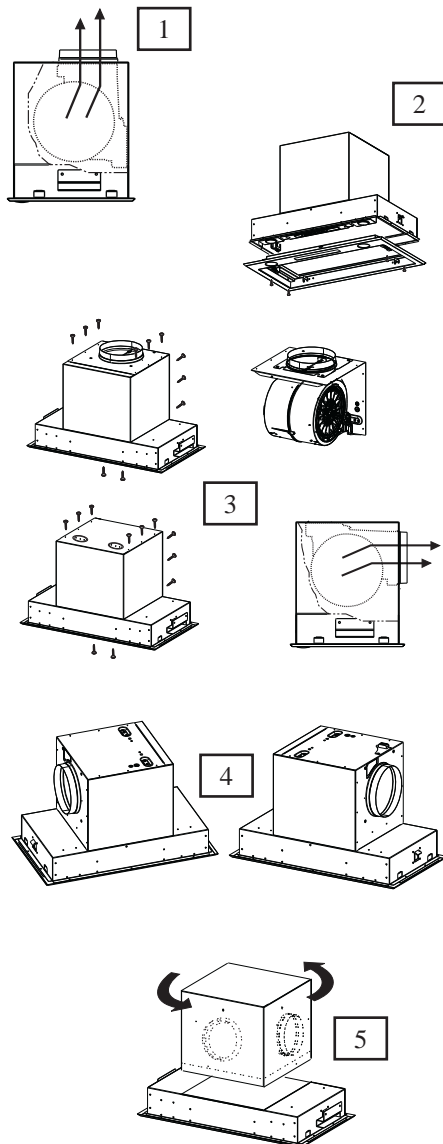

## Perforación plano de soporte y montaje campana

- La Campana puede instalarse directamente en el plano inferior de los pénsiles (650 mm mín. desde el plano de cocción) con los soportes laterales de accionamiento y con los tornillos en dotación.
- Realizar una muesca en el plano inferior del pénsil como se indica (fig.1), dejando un espacio de por lo menos 20 mm desde el frente.
- Aplicar las dos bridas de soporte (fig.2) para la campana usando los tornillos **12a** (3,5 x 16) a una distancia B de mín. 85mm – máx. 165mm. Las bridas deben ser montadas de manera diferente según la medida de la campana que se va a montar.
- Quitar el Confort Panel (Ver párrafo Mantenimiento).
- Quitar los filtros antigrasa uno por vez, operando en los ganchos específicos (Ver párrafo Mantenimiento).
- Desmontar el perfil destornillando los 4 tornillos que lo fijan a la campana (fig.4).
- Quitar eventuales filtros al carbono activo (Ver párrafo Mantenimiento).
- Introducir la campana hasta enganchar los soportes laterales de accionamiento. (fig.3).
- Bloquear definitivamente apretando los tornillos Vf desde bajo de la campana. (fig.3).
- Ahora es posible fijar definitivamente la campana al pénsil usando los tornillos **12a** (3,5 x 16) en dotación. (fig.4).
- Montar el perfil con los 4 tornillos que se habían quitado precedentemente.
- Montar los filtros.
- Montar el Confort Panel.

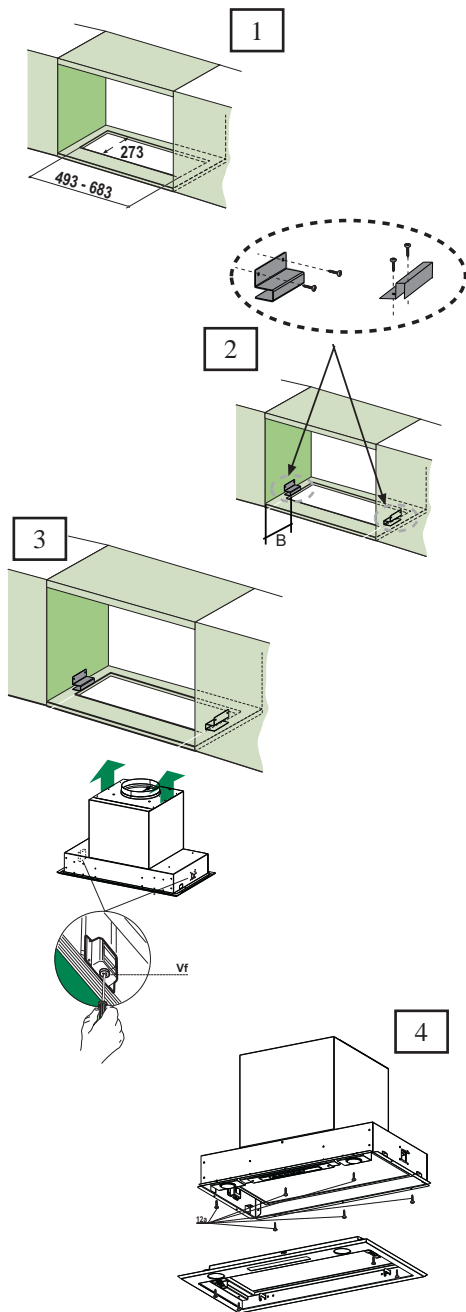

## CONEXIONES

### SALIDA DEL AIRE VERSIÓN ASPIRANTE

Para instalar la campana en versión aspirante conectarla a la tubería de salida mediante un tubo rígido ó flexible de 150 ó 120 mm, cuya elección se deja al instalador.

#### Conexión mediante tubo de Ø 150

- Insertar la arandela Ø 150 **10** en la salida del cuerpo de la campana.
- Sujetar el tubo con unas fajillas. El material necesario no está incluido en la dotación.

#### Conexión mediante tubo de Ø 120

- Para conectarla mediante un tubo de Ø 120 mm, insertar la arandela de reducción **9** en la arandela Ø 150 **10** que hemos colocado antes.
- Sujetar el tubo con unas fajillas. El material necesario no está incluido en la dotación.
- En los dos casos, quitar el filtro antiolor al cabón activado si estuviera colocado.

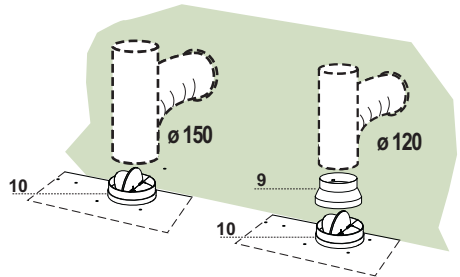

### SALIDA DEL AIRE VERSIÓN FILTRANTE

- Realizar un orificio de  $\varnothing$  125 mm en la repisa de encima de la campana.
- Introducir la brida **9** en la salida del cuerpo de la campana.
- Conectar la salida del cuerpo de la campana con la parte superior del mueble colgante mediante un tubo rígido o flexible de  $\varnothing$ 120 mm, a discreción del instalador.
- Fijar el tubo con abrazaderas adecuadas. Este material no se proporciona en dotación.
- Fijar la rejilla de dirección **8** en la salida del aire reciclado mediante los 2 tornillos **12e** (2,9 x 12,7) en dotación.
- Controlar que estén presentes los Filtros Antiolor al Carbón activo.

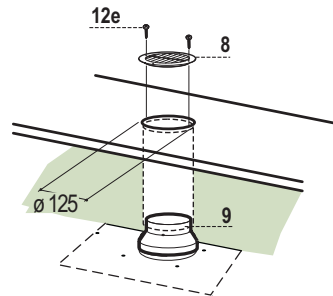

## CONEXIÓN ELÉCTRICA

- Conectar la campana a la red de alimentación eléctrica instalando un interruptor bipolar con apertura de los contactos de 3 mm como mínimo.

## USO

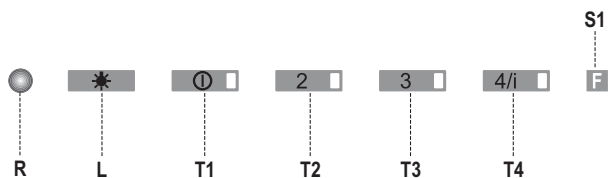

## Tablero de mandos

La campana puede encenderse directamente a la velocidad deseada, apretando el correspondiente pulsador sin pasar por el pulsador 0/1 motor.

TASTO		LED	FUNCIONES
<b>L</b>	0/1 Luz		Enciende y apaga la iluminación.
<b>T1</b>	0/1 Motor	encendido	Primera velocidad. Apretándolo durante 1" apaga la campana.
<b>T2</b>	Velocidad	encendido	Segunda velocidad.
<b>T3</b>	Velocidad	encendido	Tercera velocidad.
<b>T4</b>	Velocidad	Fijo	Velocidad máxima.
		Intermitente	Velocidad intensiva. Adecuada para afrontar emisiones máximas de humos de cocción. Se activa apretando durante 2" el pulsante. Se apaga automáticamente al cabo de 10 minutos de iniciar el funcionamiento. Puede apagarse manualmente apretando cualquier pulsante.
<b>S1</b>	Led	Fijo	Alarma que señala la saturación de los Filtros Antigrasa Metálicos y la necesidad de lavarlos. El dispositivo entra en funcionamiento tras 100 horas de uso efectivo de la Campana. (Reset ver párrafo Mantenimiento)
		Intermitente	Alarma que señala, cuando está activada, la saturación del Filtro Antiolor al Carbón Activo, y que, por lo tanto, hay que cambiarlo; hay que lavar también los Filtros Antigrasa Metálicos. El dispositivo del Filtro Antiolor al Carbón Activo entra en funcionamiento tras 200 horas de uso efectivo de la Campana. (Activación y Reset ver párrafo Mantenimiento)

## MANTENIMIENTO

### MANDO A DISTANCIA

El aparato puede comandarse con un mando a distancia que funciona con pilas alcalinas zinkcarbón de 1,5 V del tipo standard LR03-AAA (no incluido).

- No dejar el mando a distancia cerca de una fuente de calor.
- Tirar las pilas, cuando se hayan agotado, en los contenedores especiales colocados con dicho fin.

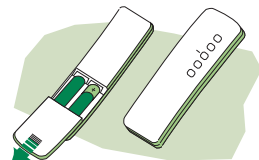

### LIMPIEZA DE LOS CONFORT PANEL

- Abrir el Comfort Panel tirando de él.
- Desenganchar el panel del cuerpo de la campana deslizando la leva del perno de sujeción.
- El confort panel no se puede lavar en el lavavajillas.
- Limpiarlo externamente con un paño húmedo y detergente líquido neutro.
- Limpiarlo internamente usando un paño húmedo y detergente neutro; no usar paños o esponjas mojadas, ni chorros de agua; no usar sustancias abrasivas.
- Una vez finalizada la operación volver a enganchar el panel al cuerpo de la campana y cerrarlo girando la manopla en sentido contrario al de apertura.

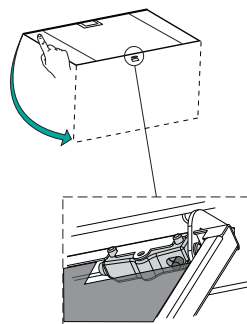

### FILTROS ANTIGRASA

#### LIMPIEZA DE LOS FILTROS ANTIGRASA METÁLICOS

##### Reset de la señal de alarma

- Apagar las Luces y el Motor de aspiración.
- Apretar el pulsante **T3** durante 3 segundos, hasta el relampagueo de confirmación de los leds.

##### Limpieza de los filtros

- Se pueden lavar en el lavavajillas. Lavarlos cuando se encienda el led **S1** o al máximo cada 2 meses de uso de la Campana.
- Abrir el Comfort Panel tirando de él.
  - Quitar los Filtros, empujándolos hacia la parte posterior del grupo y tirando contemporaneamente hacia abajo.
- Lavar los Filtros evitando que se doblen, y asegurarse de que estén bien secos antes de volver a montarlos.
- Volver a montarlos prestando atención a que la manilla quede hacia la parte visible externa.
- Volver a montar el Comfort Panel

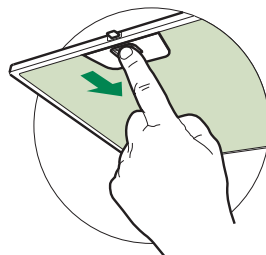

## FILTRO ANTIOLOR (VERSIÓN FILTRANTE)

No se puede lavar y no se regenera, se substituye cuando el led **S1** relampaguea o cada 4 me-ses. La señal de Alarma se produce solo cuando se acciona el Motor de aspiración.

### Activación de la señal de alarma

- En las Campanas en Versión Filtrante, la señalación de Alarma de saturación de los Filtros se activa en el momento de la instalación o sucesivamente.
- Apagar las Luces y el Motor de aspiración.
- Desenchufar la Campana o desconectar el interruptor general.
- Restablecer la conexión teniendo apretado el pulsador **T1**.
- Soltar el pulsador, los cinco leds se encienden.
- En 3 segundos apretar el pulsador **T1** hasta que relampagueen los Leds **T1** y **T4**:
  - 2 relampagueos del Led - Alarma saturación Filtro antiolor al Carbón activo **ACTIVADO**.
  - 1 relampagueo del Led - Alarma saturación Filtro antiolor al Carbón activo **DESACTIVA**.

## SUBSTITUCION

### Reset de la señal de alarma

- Apagar las Luces y el Motor de aspiración
- Apretar el pulsador **T3** durante 3 segundos, hast el relampagueo de confirmación de los leds.

### Substitución Filtro

- Abrir el Comfort Panel tirando de él.
- Quitar los Filtros empujándolos hacia la parte posterior del grupo y tirando contemporaneamente hacia abajo.
- Quitar el Filtro antiolor al Carbón activo saturado, obrando en los enganches.
- Montar el Filtro nuevo enganchándolo en su sede.
- Volver a montar el Comfort Panel.

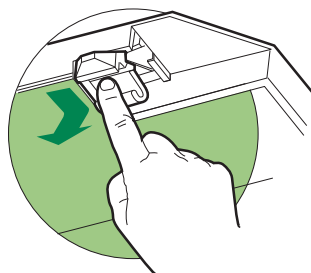

## ILUMINACIÓN

### SUSTITUCIÓN DE LAS LAMPARAS

#### Lámparas halógenas de 20 W

- Extraer la lámpara desde el soporte.
- Sustituirla con una nueva con las mismas características, poniendo cuidado en insertar correctamente los dos enchufes en el asiento del soporte.

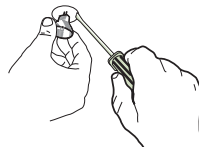

# ÍNDICE

---

CONSELHOS E SUGESTÕES .....	53
CARACTERÍSTICAS.....	54
INSTALAÇÃO .....	56
UTILIZAÇÃO .....	59
MANUTENÇÃO.....	60

## CONSELHOS E SUGESTÕES

⚠ Estas instruções de serviço aplicam-se a vários modelos de aparelhos. É, por isso, possível que se encontrem descritas várias características de equipamento que não dizem respeito ao seu aparelho.

### INSTALAÇÃO

- O fabricante declina toda e qualquer responsabilidade pelos danos decorrentes de uma instalação não correcta ou feita não em conformidade com as normas da boa técnica.
- A distância mínima de segurança entre a placa de cozedura e o exaustor deve ser de 650 mm (alguns modelos podem ser instalados a uma altura inferior, números referem-se a pegada e instalação).
- Verifique se a tensão da rede coincide com a indicada na placa de características aplicada no interior do exaustor.
- Para os aparelhos de Classe Ia, certifique-se de que a instalação doméstica garanta uma descarga correcta à terra.
- Ligue o exaustor à saída do ar aspirado utilizando um tubo de diâmetro igual ou superior a 120 mm. O percurso do tubo deve ser o mais breve possível.
- Não ligue o exaustor a tubos de descarga de fumaça produzida por combustão (caldeiras, lareiras, etc...).
- Caso no mesmo local sejam utilizados quer o exaustor, quer aparelhos não accionados pela corrente eléctrica (por exemplo, aparelhos alimentados a gás), será preciso providenciar uma ventilação suficiente do aposento. Se a cozinha não possuir uma abertura que comunique com o exterior, providencie a sua realização para garantir a entrada de ar limpo.

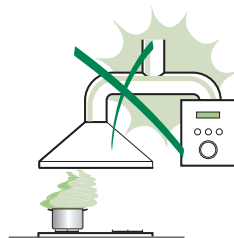

### USO

- O exaustor foi projectado para ser utilizado exclusivamente em ambientes domésticos, sendo a sua finalidade a de reduzir os odores de cozedura. Não utilize o aparelho de maneira imprópria.
- As chamas de forte intensidade não devem ficar descobertas enquanto o exaustor estiver a funcionar.
- Regule sempre as chamas de maneira que não sobressaiam do fundo das panelas.
- Mantenha as frigideiras sob controlo durante o uso: o óleo excessivamente aquecido pode inflamar-se.
- No prepare alimentos flamejados sob o exaustor. Perigo de incêndio!
- Este aparelho não deve ser utilizado por pessoas (incluindo crianças) diminuídas psiquica, sensorial ou mentalmente nem por indivíduos sem experiência e conhecimento, salvo se vigiados ou instruídos para utilização do aparelho por pessoas responsáveis pela respectiva segurança.
- As crianças devem ser vigiadas no sentido de assegurar que não brinquem com o aparelho.

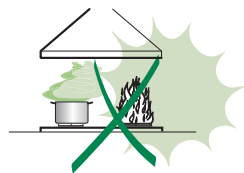

### MANUTENÇÃO

- Antes de efectuar qualquer operação de manutenção, desligue o exaustor tirando a ficha da tomada de corrente ou desligando o interruptor geral.
- Faça uma manutenção atenta e rápida dos filtros, respeitando os intervalos aconselhados (risco de incêndio).
- Para limpar as superfícies do exaustor, é suficiente utilizar um pano húmido e detergente líquido neutro.



O símbolo  no produto ou na embalagem indica que este produto não pode ser tratado como lixo doméstico. Em vez disso, deve ser entregue ao centro de recolha selectiva para a reciclagem de equipamento eléctrico e electrónico. Ao garantir uma eliminação adequada deste produto, irá ajudar a evitar eventuais consequências negativas para o meio ambiente e para a saúde pública, que, de outra forma, poderiam ser provocadas por um tratamento incorrecto do produto. Para obter informações mais pormenorizadas sobre a reciclagem deste produto, contacte os serviços municipalizados locais, o centro de recolha selectiva da sua área de residência ou o estabelecimento onde adquiriu o produto.

# CARACTERÍSTICAS

## Dimensões

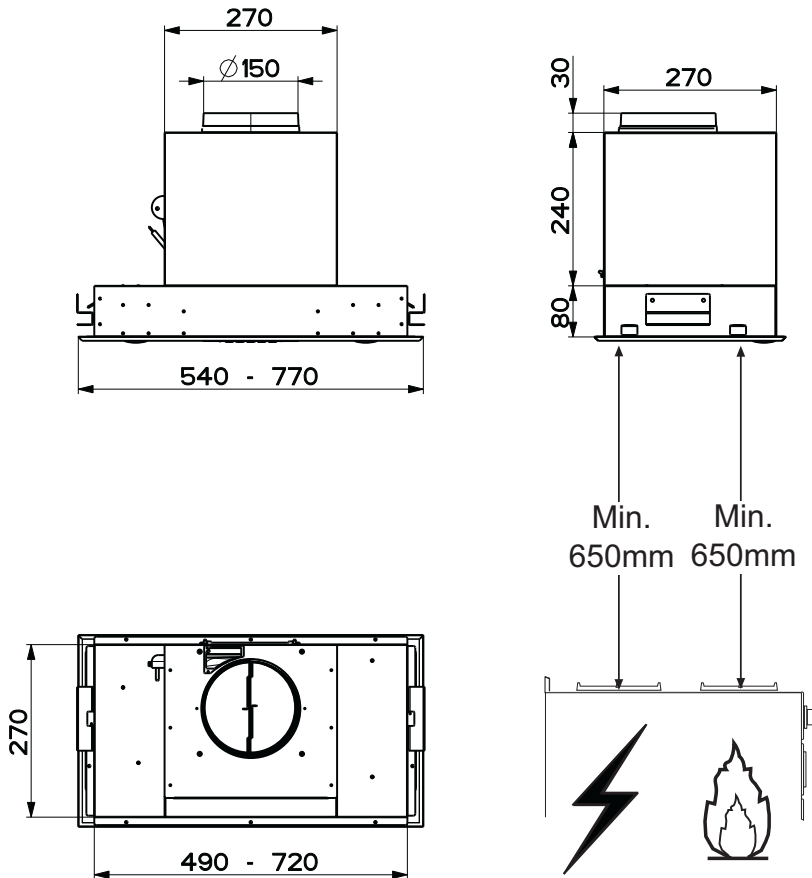

## Componentes

Ref.	Qtd.	Componentes do produto
1	1	Corpo do exaustor equipado com: comandos, iluminação, grupo ventilador e filtros
8	1	Grade direccionada de saída do ar
9	1	Flange $\varnothing$ 150
10	1	Flange com válvula $\varnothing$ 150
Ref.	Qtd.	Componentes de instalação
7.1	2	Suportes de fixação do corpo do exaustor
12a	10	Parafusos 3,5 x 16
12e	2	Parafusos 2,9 x 12,7
Qtd.	Documentação	
1	Livro de instruções	

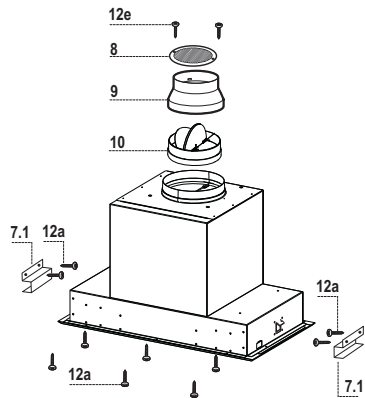

# INSTALAÇÃO

## Instalação no Modo saída de ar

- O exaustor dispõe de um sistema que permite orientar a direcção da saída de ar.
- Na altura de instalação, o exaustor tem a saída de ar na parte superior (fig.1).
- Para alterar a posição da saída de ar, desmonte o painel Comfort (ver parágrafo Manutenção).
- Desmonte os filtros metálicos antigordura (ver parágrafo Manutenção).
- Desmonte o perfil, desapertando os 4 parafusos que o fixam ao exaustor (fig.2).
- Tire os filtros de carvão activo, se disponíveis (ver parágrafo Manutenção).
- Tirando os 6 parafusos superiores, os 6 traseiros e os 2 da parte de dentro do exaustor, poderá rodar-se o bloco do motor, com o suporte fixado, e deslocar a saída de ar para uma das partes laterais (fig.3).
- Para orientar a saída de ar para os vários lados (fig.4) desaperte, de dentro, os parafusos que estão a fixar a parte superior que encerra o motor, ao resto do exaustor.
- Rode a parte superior para a direita ou para a esquerda, de acordo com as necessidades, e aperte de novo, de dentro, os parafusos tirados anteriormente (fig.5).
- Monte de novo o perfil com os 4 parafusos tirados anteriormente.
- Monte de novo os filtros.
- Monte de novo o painel comfort.

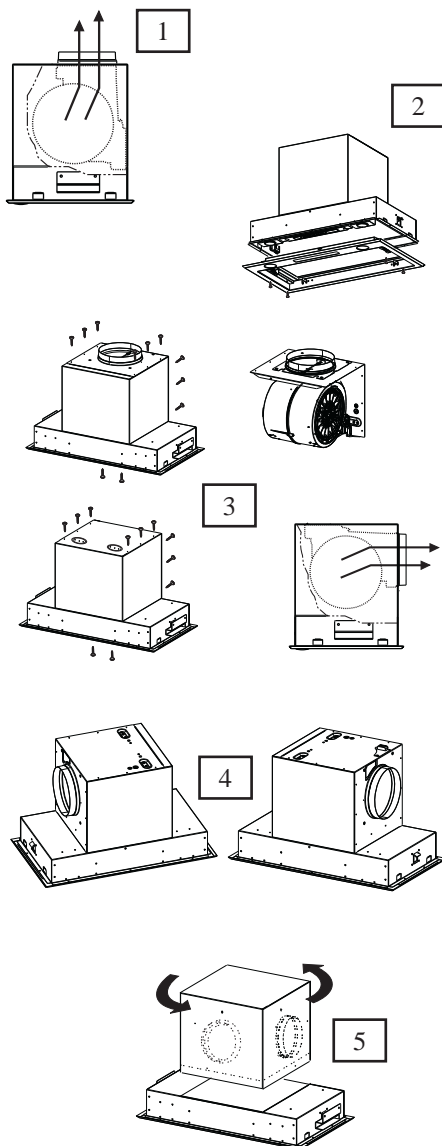

## Perfuração da superfície de suporte e montagem do exaustor

- O exaustor pode ser instalado directamente na superfície inferior de qualquer armário suspenso de cozinha (a um mínimo de 650 mm de distância do fogão), utilizando os suportes laterais de fixação por encaixe e os parafusos fornecidos de série.
- Faça uma abertura no plano inferior do móvel suspenço, conforme indicado (fig.1) deixando um espaço de, pelo menos, 20mm da parte da frente do móvel.
- Monte os dois suportes de apoio (fig.2) do exaustor com os parafusos **12a** (3,5 x 16) à distância B, mín. 85 mm - máx. 165mm. A distância de montagem dos suportes é estabelecida de acordo com as dimensões do exaustor a instalar.
- Desmonte o Pannel Comfort (ver parágrafo Manutenção).
- Retire os filtros antigordura, um de cada vez, abrindo os retentores próprios (ver parágrafo Manutenção).
- Desmonte o perfil, desapertando os 4 parafusos que o fixam ao exaustor (fig.4).
- Tire os filtros de carvão activo, se disponíveis (ver parágrafo Manutenção).
- Instale o exaustor até prender os suportes laterais com fixação por encaixe. (fig.3)
- Bloqueie, definitivamente, apertando os parafusos Vf por baixo do exaustor. (fig.3)
- Nesta altura, é possível fixar o exaustor, definitivamente, no móvel suspenço, utilizando os parafusos **12a** (3,5 x 16) fornecidos de série. (fig.4).
- Monte de novo o perfil com os 4 parafusos tirados anteriormente.
- Monte de novo os filtros.
- Monte de novo o pannel comfort.

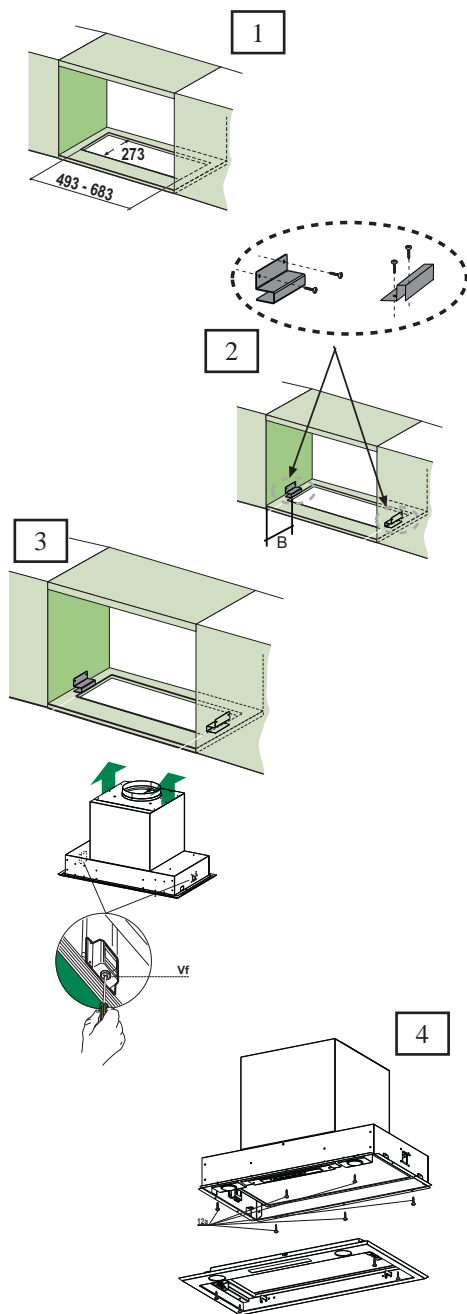

## LIGAÇÕES

### SAÍDA DE AR PARA A VERSÃO ASPIRANTE

Quando instalar a versão com conduta, ligue o extractor à chaminé utilizando um tubo flexível ou um tubo rígido de  $\varnothing$  150 ou 120 mm, sendo a escolha deixada ao critério do responsável pela instalação.

- Para instalar o registo de tiragem **10**.
- Para instalar uma ligação de exaustão de ar de  $\varnothing$  120 mm, introduza a flange redutora **9** no registo de tira-gem **10**.
- Fixe o tubo na posição correcta utilizando grampos para tubos em quantidade suficiente (não fornecidos).
- Retire quaisquer filtros de carvão activado que este-jam instalados.

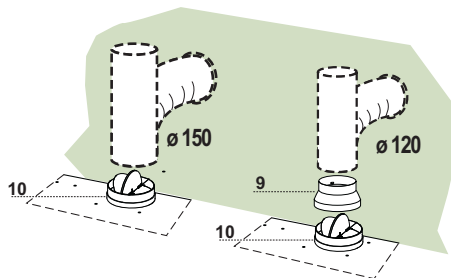

### SAÍDA DE AR PARA A VERSÃO FILTRANTE

- Faça um furo de  $\varnothing$  125 mm na prateleira existente por cima do exaustor.
- Adapte a flange **9** na saída da estrutura do exaustor.
- Ligue a flange ao orifício de saída, na prateleira por cima do exaustor, utilizando um tubo rígido ou flexível de  $\varnothing$  120 mm.
- Fixe o tubo com braçadeiras próprias. O material necessário para esta operação não é fornecido com o aparelho.
- Fixe a grelha direccionada **8** na saída com 2 dos para-fusos **12e** (2,9 x 12,7) fornecidos.
- Assegure-se de que os filtros anti-odor de carvão activo estão presentes.

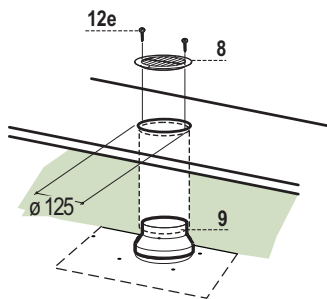

### LIGAÇÃO ELÉCTRICA

- Ligue o exaustor à rede de alimentação eléctrica intercalando um interruptor bipolar com abertura mínima entre os contactos de 3 mm.

## UTILIZAÇÃO

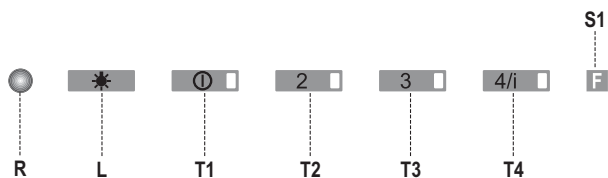

### Quadro de comandosz

Pode ligar-se o exaustor directamente, na velocidade pretendida, carregando no botão correspondente, sem ter de se carregar no botão 0/1 motor.

TECLA		LED	FUNÇÕES
L	0/1		Liga e desliga a iluminação.
T1	0/1 Motor	Fixo	Primeira velocidade. Desliga o exaustor se for mantida premida por cerca de 1".
T2	Velocidade	Fixo	Segunda velocidade.
T3	Velocidade	Fixo	Terceira velocidade.
T4	Velocidade	Fixo	Velocidade máxima.
		A piscar	Velocidade intensa.. Adequada para enfrentar as máximas emissões de vapores de cozedura. É activada com a pressão da tecla por cerca de 2".Desliga-se automaticamente ao fim de 10 minutos da entrada em função. Pode ser desligada manualmente com a pressão de qualquer tecla de velocidade.
S1	Led	Fixo	Sinaliza o alarme de saturação dos Filtros Metálicos Antigordura e a necessidade de lavá-los. O alarme entra em função ao fim de 100 horas de funcionamento efectivo do exaustor. (Para apagar o alarme ver o parág. Manutenção)
		A piscar	Quando é activado, sinaliza o alarme de saturação do Filtro Anti-odor de Carvão Activo, que deve ser substituído; também devem ser lavados os Filtros Metálicos Antigordura.O alarme de saturação do Filtro Anti-odor de Carvão Activo entra em função ao fim de 200 horas de funcionamento efectivo do exaustor.(Quanto à activação e para saber como apagar o alarme, ver o parág. Manutenção)

## MANUTENÇÃO

### CONTROLE REMOTO

É importante utilizar no controle remoto pilhas alcalinas de zinco-carvão de 1,5 V no formato padrão LR03-AAA (não incluído).

- Não coloque o controle remoto perto de fontes de calor.
- Não abandone as pilhas usadas no meio ambiente; essas devem ser depositadas em recipientes apropriados.

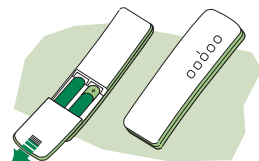

### LIMPEZA DOS PAINÉIS CONFORT

- Abra o painel Comfort puxando-o.
- Abra o grupo de iluminação, puxando-o pelo entalhe próprio. Desprenda-o do corpo do exaustor, deslizando como perno de fixação próprio.
- O painel confort não pode, de modo nenhum, ser lavado na máquina de lavar louça.
- Limpe-o exteriormente com um pano húmido e detergente líquido neutro, ou utilizando os toalhetes Clin & Clin Faber.
- Limpe-o também por dentro com um pano húmido e detergente neutro; não utilize panos ou esponjas molhadas, nem jactos de água. Não use substâncias abrasivas.
- Terminada a operação, prenda de novo o painel à estrutura do exaustor e feche-o.

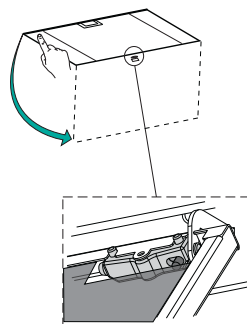

### FILTROS ANTIGORDURA

#### LIMPEZA DOS FILTROS METÁLICOS ANTIGORDURA AUTOPORTANTES

##### Reset do sinal de alarme

- Desligue as luzes e o motor de aspiração.
- Pressione o botão **T3** durante, pelo menos, 3 segundos, até receber confirmação através dos leds, que começam a piscar.

##### Limpeza dos filtros

- Podem ser lavados em máquinas de lavar louça. A operação de lavagem deve ser feita quando de 2 em 2 meses de utilização, com maior frequência se o aparelho for utilizado com muita intensidade.
- Abra o painel Comfort puxando-o.
- Tire os filtros abrindo os respectivos engates.
- Lave os filtros evitando dobrá-los e deixe-os secar antes de os reinstalar.
- Reinstale-os lembrando-se de manter a pega virada para a parte visível exterior.
- Feche de novo o painel comfort.

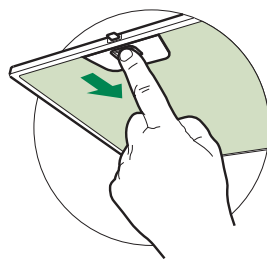

## FILTRO ANTI-ODOR (VERSÃO FILTRANTE)

Não pode ser lavado e não é regenerável, devendo ser substituído quando o led **S1** se liga ou de 4 em 4 meses de utilização; com maior frequência se o aparelho for utilizado com muita intensidade.

### Activação do sinal de alarme

- Nos exaustores Versão Filtrante, a sinalização de alarme por saturação dos filtros tem de ser activada na altura de instalação ou posteriormente.
- Desligue as luzes e o motor de aspiração.
- Desligue o exaustor accionando o interruptor bipolar colocado de permeio na alimentação de Rede ou ope-rando com o interruptor geral.
- Restabeleça a ligação mantendo premida a tecla **T1**.
- Solte a tecla. Os cinco leds estão todos acesos fixos.
- No prazo máximo de 3 segundos, prima a tecla **T1** até ao sinal de luz intermitente de confirmação dos Leds **T1** e **T4**:
  - 2 sinais de luz intermitente Led-Alarme de saturação do filtro anti-cheiro de carvão activo **ACTIVADO**.
  - 1 sinal de luz intermitente Led-Alarme de saturação do filtro anti-cheiro de carvão activo **DESACTIVADO**.

## SUBSTITUIÇÃO

### Reset do sinal de alarme

- Desligue as luzes e o motor de aspiração.
- Pressione o botão **T3** durante, pelo menos, 3 segundos, até receber confirmação através dos leds, que começam a piscar.

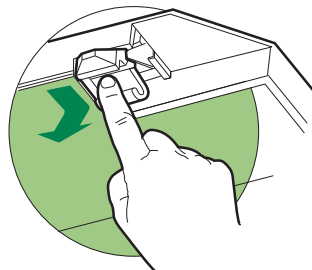

### Substituição do Filtro

- Abra o painel Comfort puxando-o.
- Remova os filtros metálicos antigordura.
- Remova o filtro anti-odor de carvão activo saturado, conforme indicado.
- Monte o filtro novo prendendo-o na sua sede.
- Reinstale os filtros metálicos antigordura e painel Comfort.

## ILUMINAÇÃO

### SUBSTITUIÇÃO DAS LÂMPADAS

#### Lâmpadas de halogénio de 20 W

- Extraia a lâmpada do suporte.
- Substitua-a por uma nova de características iguais lembrando-se de introduzir correctamente os dois pinos na sede do suporte.

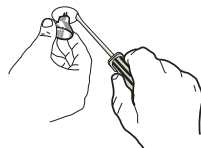





[www.electrolux.com](http://www.electrolux.com)

[www.aeg-electrolux.at](http://www.aeg-electrolux.at)  
[www.aeg-electrolux.be](http://www.aeg-electrolux.be)  
[www.aeg-electrolux.cz](http://www.aeg-electrolux.cz)  
[www.aeg-electrolux.dk](http://www.aeg-electrolux.dk)  
[www.aeg-electrolux.fi](http://www.aeg-electrolux.fi)  
[www.aeg-electrolux.fr](http://www.aeg-electrolux.fr)  
[www.aeg-electrolux.de](http://www.aeg-electrolux.de)  
[www.aeg-electrolux.it](http://www.aeg-electrolux.it)  
[www.aeg.lu](http://www.aeg.lu)  
[www.aeg-electrolux.nl](http://www.aeg-electrolux.nl)  
[www.aeg-electrolux.no](http://www.aeg-electrolux.no)  
[www.aeg-electrolux.com.pt](http://www.aeg-electrolux.com.pt)  
[www.aeg.ru](http://www.aeg.ru)  
[www.aeg-electrolux.sk](http://www.aeg-electrolux.sk)  
[www.aeg-electrolux.com.es](http://www.aeg-electrolux.com.es)  
[www.aeg.ch](http://www.aeg.ch)  
[www.aeg-electrolux.co.uk](http://www.aeg-electrolux.co.uk)

436004758\_01 - 090930

PERFEKT IN FORM UND FUNKTION

